

Notice d'utilisation pour l'utilisateur

VIESMANN

Installation de chauffage avec régulation Vitotronic 100, type KC2B
ou KC4B
pour marche à température d'eau constante



VITOTRONIC 100



KC2B



KC4B

Consignes de sécurité

Pour votre sécurité



Respecter scrupuleusement ces consignes de sécurité afin d'éviter tout risque et tout dommage pour les personnes et les biens.

Explication des consignes de sécurité



Danger

Ce symbole met en garde contre les dommages pour les personnes.



Attention

Ce symbole met en garde contre les dommages pour les biens et l'environnement.



Danger

Des travaux non réalisés dans les règles de l'art sur l'installation de chauffage risquent d'induire des accidents qui pourraient être mortels.

- Les travaux sur les conduites de gaz ne devront être effectués que par un installateur qualifié.
- Les travaux électriques ne devront être effectués que par des électriciens.

Remarque

Les indications précédées du mot "Remarque" contiennent des informations supplémentaires.

Destinataires

La présente notice est destinée aux utilisateurs de l'installation de chauffage. Cet appareil **n'est pas** destiné à être utilisé par des personnes (y compris enfants) présentant des capacités physiques, sensorielles ou mentales diminuées, voire manquant d'expérience ou de connaissance. Si toutefois cela devait être le cas, ces personnes devront, pour leur sécurité, être surveillées ou informées du mode opératoire par une personne habilitée.



Attention

Surveillez les enfants.
Veillez à ce qu'ils ne jouent pas avec l'appareil.

Pour votre sécurité (suite)

Comportement en cas d'odeur de gaz



Danger

Toute fuite de gaz risque de provoquer des explosions pouvant causer des blessures très graves.

- Ne pas fumer ! Eviter toute flamme nue et toute formation d'étincelles. Ne jamais actionner les interrupteurs des lampes et des appareils électriques.
- Fermer la vanne d'alimentation de gaz.
- Ouvrir les fenêtres et les portes.
- Eloigner les personnes de la zone de danger.
- Prévenir le fournisseur de gaz, le fournisseur d'électricité et l'installateur depuis l'extérieur du bâtiment.
- Faire couper l'alimentation électrique du bâtiment depuis un emplacement sûr (à l'extérieur du bâtiment).

Comportement en cas d'odeur de fumées



Danger

Les fumées peuvent entraîner des intoxications mortelles.

- Arrêter l'installation de chauffage.
- Aérer la chaufferie.
- Fermer les portes des pièces d'habitation.

Comportement en cas d'incendie



Danger

Il y a risque de brûlures et d'explosion en cas d'incendie.

- Arrêter l'installation de chauffage.
- Fermer la vanne d'alimentation de gaz.
- Utilisez un extincteur contrôlé des classes ABC.

Conditions à remplir par la chaufferie



Attention

Un environnement inadapté risque d'entraîner des dommages sur l'installation de chauffage et d'entraîner des dysfonctionnements.

- Assurer une température ambiante supérieure à 0 °C et inférieure à 35 °C.
- Eviter toute pollution de l'air par des hydrocarbures halogénés (contenus dans les peintures, les solvants et les produits de nettoyage, par exemple) et la poussière abondante (travaux de meulage, par exemple).
- Eviter une humidité restant excessive (séchage du linge en permanence, par exemple).
- Ne pas obturer les arrivées d'air existantes.

Pour votre sécurité (suite)

Composants supplémentaires, pièces de rechange et d'usure



Attention

Les composants qui n'ont pas été contrôlés avec l'installation de chauffage risquent de provoquer des dommages sur l'installation de chauffage ou des dysfonctionnements.

Ne faire effectuer leur montage ou leur remplacement que par le chauffagiste.

Sommaire

Information préliminaire

Première mise en service.....	7
Votre installation est pré-réglée.....	7
Termes techniques.....	7
Conseils pour économiser l'énergie.....	8

A propos de l'utilisation

Organes de commande.....	9
Comment utiliser la régulation.....	11
Symboles.....	11

Enclencher et arrêter

Enclencher l'installation de chauffage.....	12
■ Organes de commande lorsque le cache de protection est ouvert.....	12
Arrêter l'installation de chauffage.....	14
■ Avec surveillance de protection contre le gel.....	14
■ Sans surveillance de protection contre le gel (mise hors service).....	15

Chauffage des pièces

Réglages nécessaires pour le chauffage des pièces.....	16
Régler la température de départ eau primaire.....	16
Régler le programme de fonctionnement (chauffage des pièces).....	17
Couper le chauffage des pièces.....	17

Production d'eau chaude sanitaire

Réglages nécessaires (production d'eau chaude sanitaire).....	18
Régler la température d'eau chaude.....	18
Régler le programme de fonctionnement (production d'eau chaude sanitaire)...	18
Arrêter la production d'eau chaude sanitaire.....	19

Autres réglages

Sélectionner l'unité de température (°C/°F).....	20
Rétablir les réglages usine.....	20

Interrogations

Interroger les informations.....	21
Interroger le message d'entretien.....	23
Interroger le message de défaut.....	24



Marche provisoire.....	26
------------------------	----

Que faire si ?

les pièces sont trop froides.....	27
-----------------------------------	----

Sommaire

Sommaire (suite)

les pièces sont trop chaudes.....	28
il n'y a pas d'eau chaude.....	29
l'eau chaude est à une température excessive.....	30
"  " clignote sur l'écran	30
"  " clignote sur l'écran	31
Maintenance	32
Index	35

Première mise en service

La première mise en service et l'adaptation de la régulation à l'installation et au bâtiment devront impérativement être réalisées par votre chauffagiste.

Votre installation est pré-réglée

La régulation a été réglée en usine sur "☰" pour le chauffage des pièces et la production d'eau chaude sanitaire. Votre installation de chauffage est donc opérationnelle :

Chauffage des pièces

- Les pièces sont chauffées conformément aux réglages effectués sur votre régulation et votre thermostat de régulation de la température ambiante.
- Votre chauffagiste pourra effectuer pour vous d'autres réglages au moment de la mise en service. Vous pouvez modifier à votre guise tous les réglages (voir chapitre "Chauffage des pièces").

Production d'eau chaude sanitaire

- L'eau chaude sanitaire est chauffée à 50 °C.
- Votre chauffagiste pourra effectuer pour vous d'autres réglages au moment de la mise en service. Vous pouvez modifier à votre guise tous les réglages (voir chapitre "Production d'eau chaude sanitaire").

Protection contre le gel

- Votre chaudière et votre ballon d'eau chaude sont protégés contre le gel.

Coupure de courant

- Toutes les données sont conservées en cas de coupure de courant.

Termes techniques

Vous trouverez en annexe un "glossaire" avec la définition des termes permettant une meilleure compréhension des fonctions de votre régulation (voir page 33).

Conseils pour économiser l'énergie

Utilisez les possibilités de réglage de la régulation et du thermostat de régulation de la température ambiante :

- Evitez de surchauffer les pièces ; chaque degré de température ambiante en moins permet d'économiser jusqu'à 7 % de coûts de chauffage. Ne réglez pas la température ambiante au-delà de 19 °C (voir page 16).
- Ne réglez pas la température d'eau chaude sanitaire à une valeur trop élevée (voir page 18).
- Sélectionnez le programme de fonctionnement qui répond à votre besoin :
 - L'été, lorsque vous ne souhaitez pas chauffer les pièces mais que vous avez besoin d'eau chaude, sélectionnez le programme de fonctionnement "☀" (voir page 18).
 - Si vous ne souhaitez ni chauffer de pièces, ni disposer d'eau chaude pendant une durée prolongée, sélectionnez le programme de fonctionnement "☾" (voir page 14).

Autres recommandations :

- Ventiler correctement les pièces. Ouvrez brièvement les fenêtres en grand en fermant les robinets thermostatiques.
- Descendre les volets roulants (si existants) à la tombée de la nuit.
- Réglez correctement les robinets thermostatiques.
- Ne masquez pas les radiateurs et les robinets thermostatiques.
- Maîtrisez la consommation d'eau chaude : prendre une douche consomme en général moins d'énergie que prendre un bain.

Organes de commande

Les réglages de votre installation de chauffage peuvent être effectués sur le module de commande de la régulation. Si un thermostat de régulation de la température ambiante est installé dans vos pièces, vous pouvez également effectuer les réglages sur ce dernier.



Notice d'utilisation du thermostat de régulation de la température ambiante

Ouvrir la régulation

L'aspect de la régulation peut varier en fonction du type de régulation.

Vitotronic 200, type KC2B

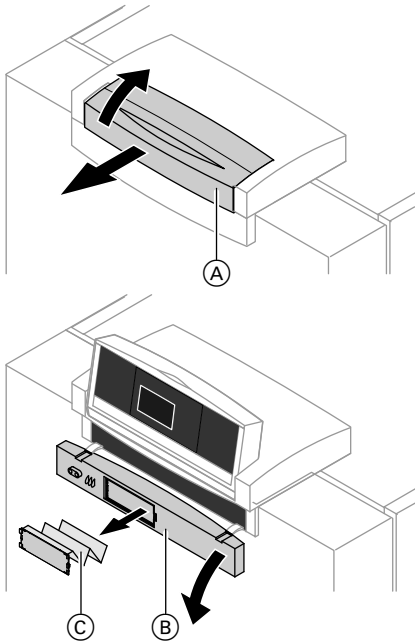

- (A) Partie supérieure de la régulation avec module de commande
- (B) Cache de protection
- (C) Notice d'utilisation abrégée à l'intérieur du cache de protection

A propos de l'utilisation

Organes de commande (suite)

Vitotronic 200, type KC4B

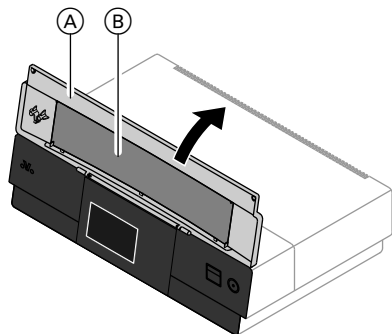

- (A) Cache de protection
- (B) Notice d'utilisation abrégée à l'intérieur du cache de protection

Module de commande

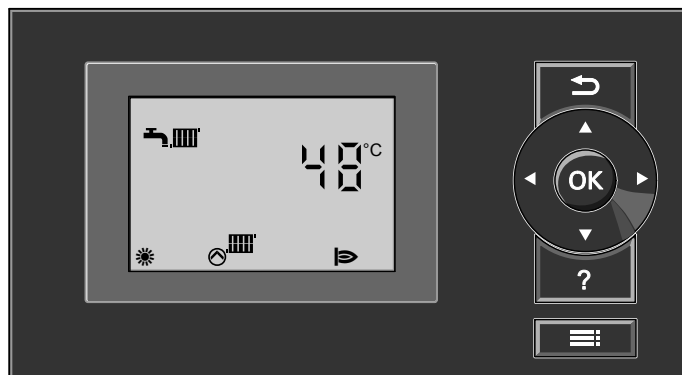

- ↶ Revenir en arrière dans le menu
- ⬅ ➡ Touches de navigation
Faire défiler le menu ou régler des valeurs
- OK Valider une sélection ou un réglage
- ? Sans fonction
- ≡ Accès au menu pour les réglages et les interrogations

Comment utiliser la régulation

Affichage de base

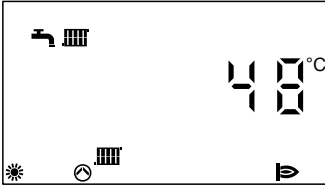





Appuyez sur . Vous accédez au menu pour les réglages et les interrogations.



Symboles

Les symboles ne sont pas affichés en permanence, mais apparaissent en fonction de la version de l'installation et de l'état de fonctionnement. Le clignotement de valeurs sur l'écran signifie que vous pouvez effectuer des modifications.



Menu

-  Chauffage des pièces
-  Production d'eau chaude sanitaire
-  Information
-  Marche provisoire
-  Autres réglages









Programme de fonctionnement

-  Surveillance de protection contre le gel (mode veille)
-  Production d'eau chaude sanitaire
-  Chauffage des pièces et production d'eau chaude sanitaire

Messages

-  Message d'entretien
-  Le moment de faire effectuer un entretien est venu
-  Message de défaut

Affichages

-  Température
-  Surveillance de protection contre le gel
-  Chauffage des pièces
-  Pompe de circuit de chauffage en marche
-  Pompe de charge ECS en marche
-  En association avec une installation solaire :
la pompe du circuit solaire est en marche
-  Brûleur en marche
-  Réglage usine

Enclencher et arrêter

Enclencher l'installation de chauffage

Organes de commande lorsque le cache de protection est ouvert

Vitotronic 200, type KC2B



- | | |
|---|---|
| (A) Voyant de dérangement (rouge) | (D) Aquastat |
| (B) Voyant de fonctionnement (vert) | (E) Touche de réarmement |
| (C) Touche TÜV
(à des fins de maintenance unique-
ment) | (F) Interrupteur d'alimentation électri-
que |
| | (G) Cache de protection |

Enclencher l'installation de chauffage (suite)

Vitotronic 200, type KC4B

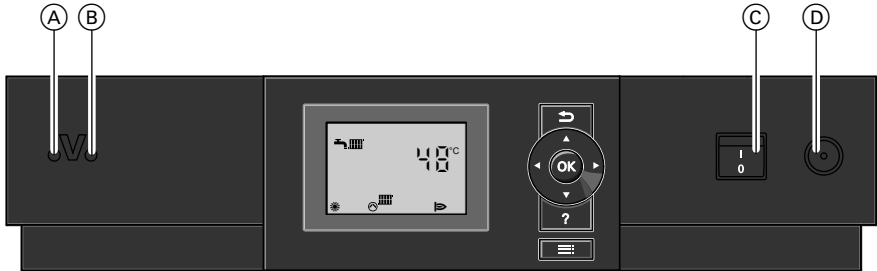

- Ⓐ Voyant de dérangement (rouge)
- Ⓑ Voyant de fonctionnement (vert)
- Ⓒ Interrupteur d'alimentation électrique
- Ⓓ Touche de réarmement

Renseignez-vous auprès de votre chauffagiste au sujet des points suivants :

- Type de chaudière et type de régulation correspondant
 - Pression nécessaire à l'installation
 - Emplacement du manomètre, de la vanne d'arrêt, de la vanne d'alimentation gaz, des ouvertures d'admission et d'évacuation d'air
1. Contrôlez la pression de l'installation de chauffage sur le manomètre. Si la pression de l'installation de chauffage est trop basse, rajoutez de l'eau ou contactez votre chauffagiste.
 2. Pour les chaudières fonctionnant avec une **cheminée** : vérifiez si les ouvertures d'admission et d'évacuation d'air dans le local d'installation sont ouvertes et si elles ne sont pas obstruées.

Remarque

Dans le cas du fonctionnement avec une cheminée, l'air de combustion est prélevé dans le local d'installation.

3. Ouvrez les vannes d'arrêt des conduites de fioul (sur la cuve et le filtre) ou ouvrez la vanne d'alimentation gaz.
4. Enclenchez la tension d'alimentation secteur, par ex. au niveau du fusible dédié ou de l'interrupteur principal.



Enclencher et arrêter

Enclencher l'installation de chauffage (suite)

5. Enclenchez l'interrupteur d'alimentation électrique (voir pages 12 et 13).

























Peu de temps après, l'affichage de base apparaît sur l'écran et le voyant de fonctionnement vert est allumé. Votre installation de chauffage et, si existantes, les commandes à distance, sont désormais opérationnelles.

Arrêter l'installation de chauffage

Avec surveillance de protection contre le gel

Sélectionnez le programme de fonctionnement "0" pour la surveillance de protection contre le gel (mode veille).

Appuyez sur les touches suivantes :

1.  pour les réglages, "" clignote.
2. **OK** pour confirmer, "                      

Arrêter l'installation de chauffage (suite)

4. ► jusqu'à ce que "🔥" clignote : les pièces sont chauffées, de l'eau chaude sanitaire est produite
ou
jusqu'à ce que "🔥" clignote : de l'eau chaude sanitaire est produite, les pièces ne sont pas chauffées.
5. OK pour confirmer, le programme de fonctionnement sélectionné est activé.

Sans surveillance de protection contre le gel (mise hors service)

1. Coupez l'interrupteur d'alimentation électrique (voir pages 12 et 13).
2. Fermez les vannes d'arrêt des conduites de fioul (sur la cuve et le filtre) ou fermez la vanne d'alimentation gaz.

Remarque

Demandez à votre chauffagiste de vous expliquer l'emplacement et l'utilisation de ces éléments.

3. Coupez la tension d'alimentation secteur de l'installation de chauffage, par ex. au niveau du fusible dédié ou de l'interrupteur principal.
4. Si des températures extérieures inférieures à 3 °C sont à prévoir, prenez des mesures appropriées pour protéger l'installation de chauffage contre le gel. Le cas échéant, contactez votre chauffagiste.

Chauffage des pièces

Réglages nécessaires pour le chauffage des pièces

Si vous souhaitez chauffer les pièces, vérifiez les points suivants :

- Avez-vous réglé la température ambiante souhaitée ?



Notice d'utilisation du thermostat de régulation de la température ambiante

- Avez-vous réglé la température d'eau de chauffage à une valeur suffisante ? Réglage, voir chapitre suivant.

- Avez-vous réglé le bon programme de fonctionnement ? Réglage, voir page 17 et



Notice d'utilisation du thermostat de régulation de la température ambiante

- Avez-vous réglé la bonne programmation horaire ?





Notice d'utilisation du thermostat de régulation de la température ambiante

Régler la température de départ eau primaire

Pour que la température ambiante souhaitée puisse être atteinte, réglez la température de départ eau primaire à une valeur suffisante.

Réglage usine : 74 °C

Appuyez sur les touches suivantes :

1.  pour les réglages, "" clignote.
2. **OK** pour confirmer, "" clignote.

3. **▶** pour la température d'eau de chaudière, "" clignote.
4. **OK** pour confirmer, la température réglée clignote.
5. **▲/▼** pour la température d'eau de chaudière souhaitée.
6. **OK** pour confirmer, la nouvelle température est enregistrée.

Régler le programme de fonctionnement (chauffage des pièces)

Réglage usine : "🔌🔌🔌🔌" pour le chauffage des pièces et la production d'eau chaude sanitaire (régime d'hiver).

Appuyez sur les touches suivantes :

1. ☰ pour les réglages, "🔌🔌🔌🔌" clignote.
2. OK pour confirmer, "🔌🔌🔌🔌" clignote.

3. OK pour confirmer.

4. ▶/◀ jusqu'à ce que "🔌🔌🔌🔌" clignote.

5. OK pour confirmer, les pièces sont chauffées, de l'eau chaude sanitaire est produite.

Couper le chauffage des pièces

Vous ne souhaitez pas chauffer les pièces mais produire de l'eau chaude sanitaire.

Appuyez sur les touches suivantes :

1. ☰ pour les réglages, "🔌🔌🔌🔌" clignote.
2. OK pour confirmer, "🔌🔌🔌🔌" clignote.
3. OK pour confirmer, "🔌🔌🔌🔌" clignote.
4. ◀ jusqu'à ce que "🔌" clignote.
5. OK pour confirmer, le chauffage des pièces est à l'arrêt, de l'eau chaude sanitaire est produite (régime d'été).

Vous ne souhaitez ni chauffer les pièces ni produire de l'eau chaude sanitaire.

Appuyez sur les touches suivantes :

1. ☰ pour les réglages, "🔌🔌🔌🔌" clignote.
2. OK pour confirmer, "🔌🔌🔌🔌" clignote.
3. OK pour confirmer, "🔌🔌🔌🔌" clignote.
4. ◀ jusqu'à ce que "🔌" clignote.
5. OK pour confirmer, le chauffage des pièces et la production d'eau chaude sanitaire sont à l'arrêt, la surveillance de protection contre le gel est activée (mode veille).

Production d'eau chaude sanitaire

Réglages nécessaires (production d'eau chaude sanitaire)

Si vous souhaitez produire de l'eau chaude sanitaire, vérifiez les points suivants :





- Avez-vous réglé la température d'eau chaude souhaitée ?
Réglage, voir chapitre suivant.



- Avez-vous réglé le bon programme de fonctionnement ?
Réglage, voir page 18.

Régler la température d'eau chaude

Réglage usine : 50 °C

Appuyez sur les touches suivantes :





1.  pour les réglages,  clignote.
2.  pour .  clignote.





3. **OK** pour confirmer, la température clignote.
4. / pour la température d'eau chaude souhaitée.
5. **OK** pour confirmer, la nouvelle température est enregistrée.

Régler le programme de fonctionnement (production d'eau chaude sanitaire)

Réglage usine :  pour le chauffage des pièces et la production d'eau chaude sanitaire (régime d'hiver).

Appuyez sur les touches suivantes :







1.  pour les réglages,  clignote.
2. **OK** pour confirmer,  clignote.
3. **OK** pour confirmer,  clignote.

4. / jusqu'à ce que  clignote pour la production d'eau chaude sanitaire (régime d'été, pas de chauffage des pièces)
ou
jusqu'à ce que  clignote pour le chauffage des pièces et la production d'eau chaude sanitaire (régime d'hiver).
5. **OK** pour confirmer, le programme de fonctionnement sélectionné est activé.

Arrêter la production d'eau chaude sanitaire





Vous ne souhaitez pas produire d'eau chaude sanitaire mais chauffer les pièces.

Appuyez sur les touches suivantes :

1.  pour les réglages, le programme de fonctionnement actuel clignote.
2. **OK** pour confirmer, " clignote.
3. **OK** pour confirmer, " clignote.
4. **▶** jusqu'à ce que " clignote.
5. **OK** pour confirmer, les pièces sont chauffées, de l'eau chaude sanitaire est produite (régime d'hiver).
6.  pour les réglages, " clignote.
7. **▶** pour ".
8. **OK** pour confirmer, la température clignote.
9. **▼** jusqu'à 10 °C.
10. **OK** pour confirmer, la nouvelle température est enregistrée.

Vous ne souhaitez ni produire de l'eau chaude sanitaire, ni chauffer les pièces.

Appuyez sur les touches suivantes :

1.  pour les réglages, " clignote.
2. **OK** pour confirmer, " clignote.
3. **OK** pour confirmer, " clignote.
4. **◀** jusqu'à ce que " clignote.
5. **OK** pour confirmer, la production d'eau chaude sanitaire et le chauffage des pièces sont à l'arrêt, la surveillance de protection contre le gel est activée (mode veille).

Autres réglages

Sélectionner l'unité de température (°C/°F)

Réglage usine : °C



Appuyez sur les touches suivantes :

1.  pour les réglages, "■" clignote.
2.  pour "⚙".
3. **OK** pour confirmer, "⌘" clignote.
4.  pour l'unité de température souhaitée ("°C" ou "°F").
5. **OK** pour confirmer, la nouvelle unité de température est enregistrée.

Rétablir les réglages usine

Vous avez la possibilité de revenir aux réglages usine pour l'ensemble des valeurs modifiées.

Appuyez sur les touches suivantes :

1.  pour les réglages, "■" clignote.
2.  pour "⚙".
3. **OK** pour confirmer, "⌘" clignote.
4. **OK** pour confirmer, le réglage usine est rétabli.



Réglages usine :

- Programme de fonctionnement : 
- Unité de température : °C
- Température d'eau de chaudière : 60 °C
- Température ECS : 50 °C

Interroger les informations

Suivant les composants raccordés et les réglages effectués, vous pouvez interroger les températures et les états de fonctionnement actuels.

Appuyez sur les touches suivantes :

1.  pour les réglages, "i" clignote.
2.  pour "i".
3. **OK** pour confirmer.
4.  pour l'information souhaitée.
5. **OK** pour confirmer, si vous souhaitez remettre la valeur à "0" (voir tableau suivant), "i" clignote.

6. OK pour confirmer, la valeur est remise à zéro.

Exemple :

Sur l'écran, vous voyez l'information "3" pour l'affichage de la température d'eau de chaudière. La température d'eau de chaudière actuelle est de 65 °C.

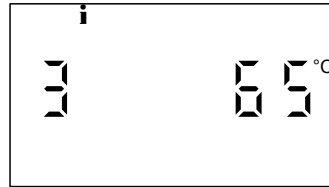

Remarque

Le mode d'interrogation est quitté automatiquement au bout de 30 mn ou si vous appuyez sur .

Les informations apparaissent dans l'ordre suivant :

Affichage à l'écran	Signification	Remarques
0 1	N° d'appareil raccordé au LON	La régulation porte le n° d'appareil 1
2 1 05 °C	Température des fumées	Affichage uniquement si une sonde de température de fumées est raccordée
3 65 °C	Température d'eau de chaudière	--
4 58 °C	Température dans le réservoir tampon d'eau primaire	Affichage uniquement si un réservoir tampon d'eau primaire est raccordé
5 50 °C	Température d'eau chaude	Affichage uniquement si un ballon d'eau chaude est raccordé
53 45 °C	Température à la sonde 7 sur le module de régulation solaire	Affichage uniquement dans le cas d'une installation avec appoint de chauffage solaire

Interrogations

Interroger les informations (suite)

Affichage à l'écran	Signification	Remarques
54 45 °C	Température à la sonde 10 sur le module de régulation solaire	Affichage uniquement dans le cas d'une installation avec appoint de chauffage solaire
5□ 45 °C	Température d'eau chaude en régime solaire	Affichage uniquement si une installation solaire est raccordée
5c 70 °C	Température des capteurs	Affichage uniquement si une installation solaire est raccordée
2 6 3 5 7 2 ① h	Heures de fonctionnement du brûleur	Nombre d'heures de fonctionnement (1 allure, 1ère allure). Avec "▶", vous pouvez remettre à "0" le nombre d'heures de fonctionnement.
0 1 0 4 2 3 ② h	Heures de fonctionnement du brûleur	Nombre d'heures de fonctionnement 2ème allure de brûleur. Avec "▶", vous pouvez remettre à "0" le nombre d'heures de fonctionnement.
0 3 0 5 2 9 ③	Nombre de démarrages du brûleur	Avec "▶", vous pouvez remettre à "0" le nombre de démarrages du brûleur.
0 0 2 5 2 3 ④	Consommation de combustible en l	Uniquement en cas de fonctionnement avec un brûleur fioul. Avec "▶", vous pouvez remettre à "0" le nombre de démarrages du brûleur.
0 0 1 4 1 7 ⑤ h	Heures de fonctionnement de la pompe du circuit solaire	Affichage uniquement en présence d'un module de régulation solaire Viessmann. Avec "▶", vous pouvez remettre à "0" le nombre d'heures de fonctionnement.
0 0 1 4 2 5 ⑥	Démarrages de la pompe du circuit solaire	Affichage uniquement en présence d'un module de régulation solaire Viessmann. Avec "▶", vous pouvez remettre à "0" le nombre de démarrages de la pompe.

Interroger les informations (suite)

Affichage à l'écran	Signification	Remarques
0 0 0 5 0 6 h ⑦	Heures de fonctionnement sortie 2	Affichage uniquement en présence d'un module de régulation solaire Viessmann. Avec "⌘", vous pouvez remettre à "0" le nombre d'heures de fonctionnement.
0 0 0 5 0 6 ⑧	Démarrages de la pompe sortie 2	Affichage uniquement en présence d'un module de régulation solaire Viessmann. Avec "⌘", vous pouvez remettre à "0" le nombre de démarrages de la pompe.
0 0 2 8 5 0 ⑨	Apport d'énergie solaire en kWh	Affichage uniquement en présence d'un module de régulation solaire Viessmann. Avec "⌘", vous pouvez remettre à "0" l'apport d'énergie solaire.
0 0 0 0 9 3 ① ②	Intensité de réception Vitocom 100 en %	Affichage uniquement en présence d'un Vitocom 100 Viessmann.

Interroger le message d'entretien

Votre chauffagiste a la possibilité de paramétrer une périodicité d'entretien ou une valeur limite de la température des fumées pour un message d'entretien (voir les exemples ci-dessous).
Si votre installation de chauffage nécessite un entretien, le symbole "🔧" clignote sur l'écran et la périodicité d'entretien atteinte est affichée.

Interrogations

Interroger le message d'entretien (suite)

- Message d'entretien avec une périodicité selon les heures de fonctionnement du brûleur :

Exemple :

périodicité d'entretien de 2500 heures de fonctionnement :

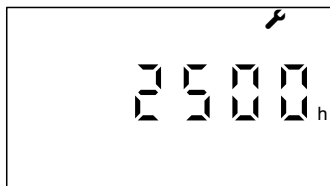

- Message d'entretien avec une périodicité :

Exemple :

périodicité d'entretien de 12 mois :



- Message d'entretien après atteinte de la valeur limite de la température des fumées :

Exemple :

entretien lorsque la valeur limite de la température des fumées atteint 150 °C :



Informez votre chauffagiste et acquittez le message d'entretien avec **OK**.

Remarque

Si l'entretien ne peut être effectué qu'ultérieurement, le message d'entretien réapparaît au bout de 7 jours.

Afficher le message d'entretien acquitté

Appuyez pendant env. 4 s sur la touche **OK**.

Interroger le message de défaut

Si un défaut survient dans votre installation de chauffage, le symbole "△" clignote sur l'écran et le code de défaut s'affiche. De plus, le voyant de dérangement rouge clignote (voir page 12).

Interroger le message de défaut (suite)

Exemple :

Code de défaut affiché : "50"



1. Communiquez le code de défaut à votre chauffagiste. Il pourra ainsi mieux se préparer, ce qui vous fera éventuellement économiser des frais de déplacement supplémentaires.
2. Acquitez le message de défaut avec **OK**. Le symbole "△" ne clignote plus. Le voyant de dérangement rouge continue de clignoter.

Remarque

- Si vous avez raccordé un dispositif de signalisation (par ex. une sirène) pour les messages de défaut, l'acquiescement du message de défaut arrête celui-ci.
- Si le défaut ne peut être éliminé qu'ultérieurement, le message de défaut réapparaît le lendemain.

Interroger le message de défaut acquitté

Appuyez pendant env. 4 s sur la touche **OK**.

Remarque





En présence de plusieurs messages de défaut, vous pouvez les interroger l'un après l'autre avec ▼/▲.

Marche provisoire

Marche provisoire

La marche provisoire ne doit être activée que par votre installateur à l'occasion du contrôle annuel.

Appuyez sur les touches suivantes :

1.  pour les réglages,  clignote.
2.  pour .
3. **OK** pour confirmer, **"OFF"** clignote.
4.  pour **"ON"**.
5. **OK** pour confirmer.

Remarque

La marche provisoire prend automatiquement fin au bout de 30 mn.

les pièces sont trop froides

Cause	Elimination
L'installation de chauffage ne fonctionne pas.	<ul style="list-style-type: none"> ■ Enclenchez l'interrupteur d'alimentation électrique "Ⓢ" (voir figure page 12). ■ Enclenchez l'interrupteur principal, si existant (placé à l'extérieur du local). ■ Enclenchez le fusible du tableau de distribution électrique (fusible de l'installation domestique).
La régulation ou le thermostat de régulation de la température ambiante est mal réglé.	<p>Contrôlez et rectifiez si nécessaire les réglages :</p> <ul style="list-style-type: none"> ■ "📊" doit être réglé (voir page 17) ■ Température ambiante ou température d'eau de chaudière (voir page 16) ■ Programmation horaire <p> Notice d'utilisation du thermostat de régulation de la température ambiante</p>
Uniquement en cas de fonctionnement avec production d'eau chaude sanitaire : la priorité à la production d'eau chaude sanitaire est active ("🔌" sur l'écran).	Attendez que le ballon d'eau chaude soit à température (l'affichage "🔌" disparaît).
Manque de combustible.	<p>Avec du fioul ou du propane : contrôlez la réserve de combustible et passez commande si nécessaire.</p> <p>Avec du gaz naturel : ouvrez la vanne d'alimentation gaz. Renseignez-vous auprès de votre fournisseur de gaz.</p>
Le symbole "⚠" apparaît sur l'écran.	<p>Communiquez le code de défaut à votre chauffagiste.</p> <p>Acquittez le message de défaut avec OK (voir page 24).</p>

Que faire si ?

les pièces sont trop froides (suite)

Cause	Elimination
Mauvais démarrage du brûleur Le symbole "△" apparaît sur l'écran et le voyant de dérangement rouge sur le brûleur s'allume.	Appuyer sur le bouton de réarmement du brûleur. En l'absence de bouton de réarmement, coupez et réenclenchez l'interrupteur d'alimentation électrique (voir figures à partir de la page 12). Si le brûleur ne se met toujours pas en marche, contactez votre chauffagiste.
Ventilation motorisée pour cheminée Vitoair défectueuse.	Informez votre chauffagiste. Appuyez sur le bouton du moteur et tournez-le au-delà de la position (A) jusqu'en butée.

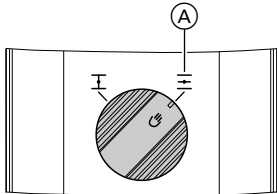

les pièces sont trop chaudes

Cause	Elimination
La régulation ou le thermostat de régulation de la température est mal réglé.	Contrôlez et rectifiez si nécessaire les réglages : <ul style="list-style-type: none">■ Température ambiante ou température d'eau de chaudière (voir page 16)■ Programmation horaire  Notice d'utilisation du thermostat de régulation de la température ambiante
Le symbole "△" apparaît sur l'écran.	Communiquez le code de défaut à votre chauffagiste. Acquittez le message de défaut avec OK (voir page 24).

il n'y a pas d'eau chaude

Cause	Elimination
L'installation de chauffage ne fonctionne pas.	<ul style="list-style-type: none"> ■ Enclenchez l'interrupteur d'alimentation électrique "Ⓢ" (voir page 12). ■ Enclenchez l'interrupteur principal, si existant (placé à l'extérieur du local). ■ Contrôlez le fusible du tableau de distribution électrique (fusible de l'installation domestique)
La régulation est mal réglée.	<p>Contrôlez et rectifiez si nécessaire les réglages :</p> <ul style="list-style-type: none"> ■ La production d'eau chaude sanitaire doit être autorisée (voir page 18) ■ Température d'eau chaude (voir page 18)
Manque de combustible.	<p>Avec du fioul ou du propane : contrôlez la réserve de combustible et passez commande si nécessaire.</p> <p>Avec du gaz naturel : ouvrez la vanne d'alimentation gaz. Renseignez-vous auprès de votre fournisseur de gaz.</p>
Le symbole "△" apparaît sur l'écran.	<p>Communiquez le code de défaut à votre chauffagiste.</p> <p>Acquittez le message de défaut avec OK (voir page 24).</p>

Que faire si ?

il n'y a pas d'eau chaude (suite)

Cause	Elimination
Mauvais démarrage du brûleur Le symbole "△" apparaît sur l'écran et le voyant de dérangement rouge sur le brûleur s'allume.	Appuyer sur le bouton de réarmement du brûleur. En l'absence de bouton de réarmement, coupez et réenclenchez l'interrupteur d'alimentation électrique (voir figures à partir de la page 12). Si le brûleur ne se met toujours pas en marche, contactez votre chauffagiste.
Ventilation motorisée pour cheminée Vitoair défectueuse.	Informez votre chauffagiste. Appuyez sur le bouton du moteur et tournez-le au-delà de la position (A) jusqu'en butée.

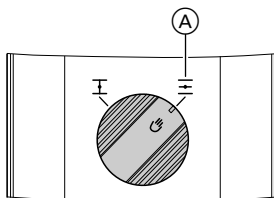

l'eau chaude est à une température excessive

Cause	Elimination
La régulation est mal réglée.	Contrôlez et rectifiez si nécessaire la température d'eau chaude (voir page 18)

"△" clignote sur l'écran

Cause	Elimination
Défaut de l'installation de chauffage	Communiquez le code de défaut à votre chauffagiste. Acquittez le message de défaut avec OK (voir page 24).

"" clignote sur l'écran

Cause	Elimination
Une échéance d'entretien programmée par votre chauffagiste est atteinte.	Informez votre chauffagiste et acquittez le message d'entretien avec OK (voir page 23).

Nettoyage

Les appareils pourront être nettoyés avec un produit ménager du commerce (ne pas employer de poudre à récurer).

Contrôle et entretien

Un entretien régulier est nécessaire pour garantir un fonctionnement fiable, économe en énergie, respectueux de l'environnement et sûr. La meilleure solution consiste à conclure un contrat de contrôle et d'entretien avec votre chauffagiste.

Chaudière

Plus la chaudière est encrassée, plus la température des fumées augmente et donc les déperditions énergétiques. La chaudière fait l'objet d'un entretien annuel obligatoire selon la législation en vigueur.

Ballon d'eau chaude sanitaire (si existant)

Il est recommandé d'effectuer des travaux d'entretien et de nettoyage au plus tard deux années après la mise en service puis à intervalles réguliers.

Le nettoyage de l'intérieur du ballon d'eau chaude sanitaire, y compris des raccords eau froide et eau chaude ne devra être effectué que par un chauffagiste qualifié.

Si un organe de traitement de l'eau (comme un adoucisseur) est implanté dans l'arrivée d'eau froide du ballon, refaire le plein en temps utile. Veuillez respecter la notice du fabricant.

Vous pouvez nettoyer la façade du module de commande à l'aide d'un chiffon en microfibre.

Remarques supplémentaires pour le Vitocell 100 : nous conseillons de faire contrôler l'aptitude à la fonction de l'anode au magnésium tous les ans par le chauffagiste. Ce contrôle peut être réalisé sans interruption du fonctionnement de l'installation. Le chauffagiste mesure le courant de protection à l'aide d'un contrôleur d'anode.

Soupape de sécurité (ballon d'eau chaude sanitaire)

La réaction de la soupape de sécurité devra être contrôlée par l'utilisateur ou le chauffagiste tous les six mois en manœuvrant légèrement cet organe. Il y a risque d'encrassement du siège de la soupape (voir notice d'utilisation du fabricant de la soupape de sécurité).

Filtre d'eau sanitaire (si l'installation en est équipée)

Pour des raisons d'hygiène :

- la cartouche filtrante sera remplacée tous les 6 mois (contrôle visuel tous les 2 mois) sur les filtres sans rinçage à contre-courant.
- les filtres à rinçage à contre-courant seront rincés tous les deux mois.

Définitions

Marche à température d'eau constante

Dans la marche à température d'eau constante, l'eau primaire est chauffée de manière constante à la température d'eau de chaudière réglée.

Programme de fonctionnement

Le programme de fonctionnement vous permet de choisir de chauffer les pièces et de produire de l'eau chaude sanitaire ou de produire uniquement de l'eau chaude sanitaire. Il permet également d'arrêter votre chauffage avec une surveillance de protection contre le gel.

Vous avez le choix entre les programmes de fonctionnement suivants :

■ "  "

Les pièces sont chauffées, de l'eau chaude sanitaire est produite (régime d'hiver).

■ "  "

De l'eau chaude sanitaire est produite, les pièces ne sont pas chauffées (régime d'été).

■ "  "

La protection contre le gel de la chaudière et du ballon d'eau chaude est active, les pièces ne sont pas chauffées, il n'y a pas de production d'eau chaude sanitaire (mode veille).

Remarque

Il n'existe pas de programme de fonctionnement pour le chauffage des pièces sans production d'eau chaude sanitaire. Lorsque le chauffage des pièces est nécessaire, on a généralement également besoin d'eau chaude (régime d'hiver).

Si vous souhaitez malgré tout ne disposer que du chauffage, sélectionnez le programme de fonctionnement "  " et réglez la température d'eau chaude sur 10 °C (page 19). Vous évitez ainsi de chauffer inutilement de l'eau sanitaire, mais le ballon d'eau chaude est protégé contre le gel.

Circuit de chauffage

Un circuit de chauffage est un circuit fermé reliant la chaudière et les radiateurs. L'eau de chauffage y circule.

Pompe du circuit de chauffage

Pompe assurant la circulation de l'eau primaire dans le circuit de chauffage.

Température effective

Température actuelle lors de l'interrogation, par ex. température d'eau chaude effective.

Température d'eau de chaudière

Voir "Marche à température d'eau constante".

Définitions (suite)

Fonctionnement avec une cheminée

L'air de combustion est prélevé dans le local dans lequel se trouve la chaudière.

Fonctionnement avec une ventouse

L'air de combustion est aspiré à l'extérieur du bâtiment.

Soupape de sécurité

Dispositif de sécurité à installer sur la conduite d'eau froide par votre chauffagiste. La soupape de sécurité s'ouvre automatiquement pour éviter un excès de pression dans le ballon d'eau chaude.

Consigne de température

Température prescrite qui doit être atteinte, par ex. consigne de température d'eau chaude.

Régime d'été

Programme de fonctionnement "☀". Pendant la saison chaude, au cours de laquelle le chauffage des pièces est inutile, vous pouvez arrêter le chauffage. La chaudière reste en service pour la production d'eau chaude sanitaire.

Pompe de charge ECS

Pompe de charge pour le chauffage de l'eau sanitaire dans le ballon d'eau chaude.

Filtre d'eau sanitaire

Appareil qui retient les matières solides présentes dans l'eau sanitaire. Le filtre d'eau sanitaire est monté sur la conduite d'eau froide avant l'entrée dans le ballon d'eau chaude ou de l'échangeur de chaleur instantané.

Index

- A**
- Affichage de base.....11
 - Aquastat.....12
 - Arrêt
 - installation de chauffage avec surveillance de protection contre le gel.....14
 - installation de chauffage sans surveillance de protection contre le gel.....15
 - Arrêt de l'installation de chauffage.....14
 - Arrêter
 - production d'eau chaude sanitaire..19
 - Autres réglages
 - symbole.....11
- B**
- Brûleur
 - symbole.....11
- C**
- Chauffage
 - sans production d'eau chaude sanitaire.....19
 - Chauffage des pièces
 - couper.....17
 - programme de fonctionnement.....17
 - réglages nécessaires.....16
 - réglage usine.....7
 - symbole menu.....11
 - symbole mode chauffage.....11
 - symbole programme de fonctionnement.....11
 - température ambiante.....16
 - Chauffage et eau chaude sanitaire.....7
 - Chauffage seul.....19
 - Circuit de chauffage.....33
 - Commande à distance.....9
 - Comment utiliser la régulation.....11
 - Conseils de nettoyage.....32
 - Consigne de température.....34
 - Contrat d'entretien.....32
 - Contrôle.....32
- Couper
 - chauffage des pièces.....17
 Coupure de courant.....7
- D**
- Déclaration d'achèvement des travaux7
 - Défaut
 - 27, 30
 - .....27, 30
 - supprimer.....27
 - Définitions.....33
- E**
- Eau trop chaude.....30
 - Economiser l'énergie
 - conseils.....8
 - Enclenchement
 - mode veille.....14
 - surveillance de protection contre le gel.....14
 - Enclencher
 - installation de chauffage.....12
 - mode veille.....17
 - régime d'été.....17
 - Enclencher l'appareil.....13
 - Entretien
 - 31, 32
 - .....31
- F**
- Filtre.....34
 - Filtre d'eau sanitaire.....34
 - Fonctionnement avec une cheminée.34
 - Fonctionnement avec une ventouse.34
- I**
- Il n'y a pas d'eau chaude.....29
 - Information
 - symbole.....11
 - Informations
 - interroger.....21
 - Installation de chauffage
 - arrêter.....14
 - enclencher.....13

Index

Index (suite)

- Interrogation
- états de fonctionnement.....21
 - informations.....21
 - message de défaut.....24
 - message d'entretien.....23
 - températures.....21
- Interroger la température effective.....21
- Interroger les états de fonctionnement21
- Interrupteur d'alimentation électrique.....12, 13, 14, 15
- Intervalle d'entretien heures de fonctionnement
- symbole.....11
- L**
- Les pièces sont trop chaudes.....28
- Les pièces sont trop froides.....27
- L'eau est trop chaude.....30
- L'eau est trop froide.....29
- M**
- Maintenance.....32
- Manomètre.....13
- Marche à température d'eau constante.....33
- Marche provisoire 26
- symbole.....11
- Menu.....11
- Message de défaut
- acquitter.....24
 - interroger.....24
 - interroger (acquitté).....25
 - symbole.....11
- Message d'entretien
- acquitter.....23
 - afficher (acquitté).....24
 - interroger.....23
 - symbole.....11
- Mettre fin
- production d'eau chaude sanitaire..19
- Mise en service.....7, 14
- Mise hors gel 14, 17, 19
- symbole.....11
 - symbole programme de fonctionnement.....11
- Mise hors service.....15
- Mode de chauffage
- à température d'eau constante.....33
 - régler.....17
- Mode veille 14, 17, 19, 33
- symbole.....11
- Module de commande.....9
- N**
- Nettoyage.....32
- O**
- Organes de commande.....9
- Où.....9
- P**
- Pièces chaudes.....28
- Pièces froides.....27
- Pompe
- de charge ECS.....34
 - du circuit de chauffage.....33
- Pompe de charge ECS 34
- symbole.....11
- Pompe de circuit de chauffage
- symbole.....11
- Pompe du circuit de chauffage.....33
- Première mise en service.....7
- Préréglage usine.....7
- Production d'eau chaude sanitaire.....7
- arrêter.....19
 - programme de fonctionnement.....18
 - réglages nécessaires.....18
 - réglage usine.....7
 - symbole.....11
 - température d'eau chaude.....18

Index (suite)

- Programme de fonctionnement 33, 34
- pour le chauffage des pièces.....17
 - production d'eau chaude sanitaire..18
 - symbole.....11
- Protection contre le gel
- réglage usine.....7
- R**
- Régime d'été.....17, 33, 34
- Régime d'hiver.....33
- Réglage de base.....20
- Réglages
- pour la production d'eau chaude sanitaire.....18
 - pour le chauffage des pièces.....16
- Réglage usine.....7
- symbole.....11
- Remettre à zéro la consommation de combustible.....21
- Remettre à zéro les démarrages du brûleur.....21
- Remettre à zéro les heures de fonctionnement.....21
- Remettre les données à zéro.....21
- Reset 20
- symbole.....11
- Rétablir les réglages usine.....20
- S**
- Soupape de sécurité.....34
- Symboles.....11
- T**
- Température
- consigne de température.....34
 - eau chaude.....18
 - eau de chaudière.....33
 - interroger.....21
 - symbole.....11
 - température ambiante.....16
 - température effective.....33
- Température ambiante
- avec un thermostat de régulation de la température ambiante.....16
 - régler.....16
- Température de départ eau primaire. 16
- Température d'eau chaude
- régler.....18
- Température d'eau de chaudière 33
- régler.....16
- Température effective.....33
- Thermostat de régulation de la température ambiante.....9
- Touche TÜV.....12
- U**
- Unité de température.....20
- Utilisation.....9
- comment.....11
 - organes de commande.....9
- V**
- Voyant de dérangement.....12, 13
- Voyant de fonctionnement.....12, 13





Votre interlocuteur

Veillez vous adresser à votre installateur pour tout ce qui concerne les travaux d'entretien et de réparation de votre installation. Pour toute information : site Internet www.viessmann.fr.

Viessmann France S.A.S.
57380 Faulquemont
Tél. 03 87 29 17 00
www.viessmann.fr

5586 665-F Sous réserves de modifications techniques !