

**Vitocom 300**, type FA2  
Module d'interface de communication Viessmann  
Référence 7450 534

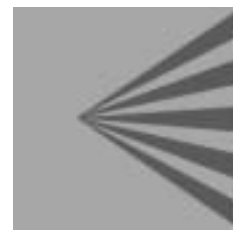

## Vitocom 300



# Sommaire

## 1.1 Sécurité

### Sommaire

	Seite
<b>1 Information</b>	
1.1 Sécurité .....	2
1.2 Généralités .....	3
■ Télésurveillance .....	3
■ Interrogation à distance/télécommande .....	3
<b>2 Commandes</b>	
2.1 Commandes sur le Vitocom 300 .....	4
■ Organes d'affichage/de commande .....	4
■ Etats de fonctionnement.....	4
■ Commandes .....	4
2.2 Réglages et équipement de votre installation de chauffage avec Vitocom 300 .....	5
2.3 Télésurveillance par le Vitocom 300 .....	6
2.4 Remarques concernant les interrogations à distance et les télécommandes par téléphone .....	6
■ Mode de sélection .....	6
■ Téléphone à touches avec inversion du mode de sélection .....	6
■ Téléphone et émetteur de code .....	6
2.5 Interrogation à distance par téléphone.....	7
2.6 Télécommande d'inversion du programme de fonctionnement de la régulation par téléphone .....	9
2.7 Télécommande du contact de sortie par téléphone.....	12

## 1.1 Sécurité



Ce symbole "Attention" précède tous les conseils de sécurité importants.

Les respecter scrupuleusement pour éviter tout risque et tout dommage pour les personnes et les biens.

### ■ Commandes de l'appareil

Prière de lire attentivement cette notice d'utilisation. De plus, votre installateur doit vous expliquer la marche et la conduite de l'installation. La garantie expire si cette notice d'utilisation n'est pas respectée.

### ■ Travaux sur l'appareil

Le montage, la première mise en service, l'entretien et les réparations **devront être impérativement effectués par du personnel qualifié** (chauffagistes/installateurs).

Couper l'alimentation électrique (au porte-fusible du tableau électrique ou à l'interrupteur principal, par exemple) avant de commencer l'intervention sur l'appareil/l'installation de chauffage et la bloquer pour interdire tout rétablissement. Si la chaudière fonctionne au gaz, fermer également la vanne d'alimentation gaz et la bloquer pour empêcher toute réouverture intempestive.

## 1.2 Généralités

Vous avez fait un bon choix en adoptant le Vitocom 300. Simple à manœuvrer, le Vitocom 300 vous assure un service parfait.

La surveillance d'installations de chauffage à partir de n'importe quel téléphone est un des grands avantages du Vitocom 300.

Le contrôle permanent et automatique permet à l'installation surveillée de fonctionner avec la fiabilité la plus élevée possible. Les défauts éventuels sont détectés le plus rapidement possible et peuvent être ainsi éliminés sans retard.

### Télesurveillance\*<sup>3</sup>

En mode télesurveillance, l'installation de chauffage est surveillée par le Vitocom 300. Les défauts sont automatiquement signalés au travers du réseau téléphonique de France Télécom aux terminaux de télécommunication raccordés.

Il est possible d'utiliser les terminaux de télécommunication suivants :

- Micro-ordinateur avec accès à Internet (via Vitodata 300)
- Télécopieur
- téléphone portable (SMS\*<sup>2</sup>)
- téléphone multi-fréquence

### Interrogation à distance/ télécommande\*<sup>3</sup>

L'interrogation à distance permet d'interroger l'état de fonctionnement de l'installation de chauffage et les entrées de défaut.

La télécommande sert à modifier les paramètres de fonctionnement de l'installation de chauffage, inversion du programme de fonctionnement, par exemple.

Il est possible d'utiliser les terminaux de télécommunication suivants :

- Micro-ordinateur avec accès à Internet (via Vitodata 300)
- téléphone multi-fréquence
- téléphone portable

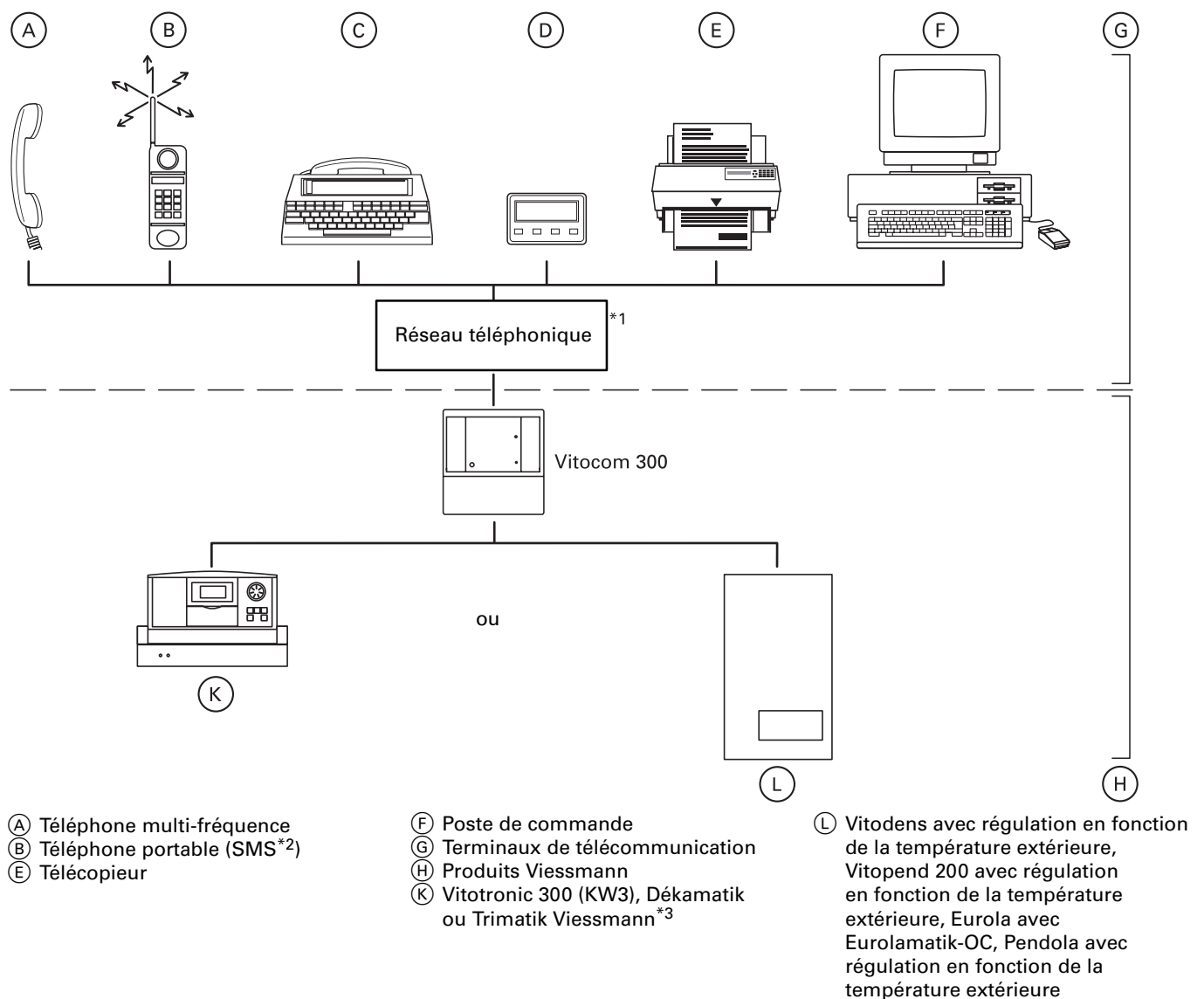

Fig. 1

Module d'interface de communication Vitocom 300 pour télesurveillance, interrogation à distance et télécommande d'installations de chauffage

\*<sup>1</sup>Réseau téléphonique de France Télécom.

\*<sup>2</sup>Uniquement au travers de Vitodata 300.

\*<sup>3</sup>Nombre de fonctions dépendant de l'équipement de l'installation.

## 2.1 Commandes sur le Vitocom 300

### 2.1 Commandes sur le Vitocom 300

#### Organes d'affichage/de commande Etats de fonctionnement

Interrupteur installation ①  
Marche – voyant vert allumé  
Arrêt – voyant vert éteint

Voyant de diagnostic ②  
Eteint – installation OK, pas de dérangements ou installation arrêtée  
Clignote – message de dérangement ou dérangement non acquitté  
Allumé – entretien de l'installation. La fonction de surveillance est interrompue.

Touche d'acquiescement ③  
Acquiescement du message de dérangement  
Début des travaux d'entretien  
Fin des travaux d'entretien

**Pas de défaut**  
Le voyant de diagnostic ② reste éteint.

**Présence d'un défaut**  
Le voyant de diagnostic ② clignote lorsque le Vitocom 300 détecte un défaut. Le défaut détecté est automatiquement transmis aux terminaux de télécommunication.

**Défaut terminé**  
Si le défaut n'est plus présent, un message OK est émis via les terminaux de télécommunication.  
*Le défaut doit être acquitté par la touche d'acquiescement ③ sur le Vitocom 300.*  
Le voyant de diagnostic ② s'éteint.

**Défaut non acquitté**  
Le Vitocom 300 envoie un nouveau message de défaut au bout de 24 heures si la touche d'acquiescement ③ n'a pas été manœuvrée.  
Le voyant de diagnostic ② clignote.

**Fonction de surveillance arrêtée**  
Le voyant de diagnostic est allumé. Aucun défaut n'est affiché.

#### Commandes

**Enclencher**  
Appuyer sur l'interrupteur installation ① jusqu'à ce qu'il fasse déclic.

**Arrêter**  
Appuyer sur l'interrupteur installation ① jusqu'à ce qu'il sorte. Le voyant vers s'éteint.

**Remarque importante !**  
Le Vitocom 300 ne devra être arrêté que si la fonction de signalisation des défauts ne doit pas être assurée pour une période assez longue. L'alimentation électrique de secours éventuellement installée devra être coupée pour éviter les messages de dérangement intempestifs.

**Arrêter la fonction de surveillance**  
Pour les travaux d'entretien, de réparation ou un arrêt provisoire de l'installation de chauffage (faire le plein de la citerne de fioul), par exemple. Appuyer sur la touche d'acquiescement ③.  
Le voyant de diagnostic ② s'allume. Les terminaux de communication reçoivent un message indiquant que la surveillance est neutralisée pour 8 heures.

**Enclencher la fonction de surveillance**  
Appuyer sur la touche d'acquiescement ③.  
Le voyant de diagnostic ② s'éteint.  
**Remarque importante !**  
Si on n'appuie pas sur la touche d'acquiescement ③ le Vitocom 300 redémarre automatiquement au bout de 8 heures.  
Le voyant de diagnostic ② s'éteint.

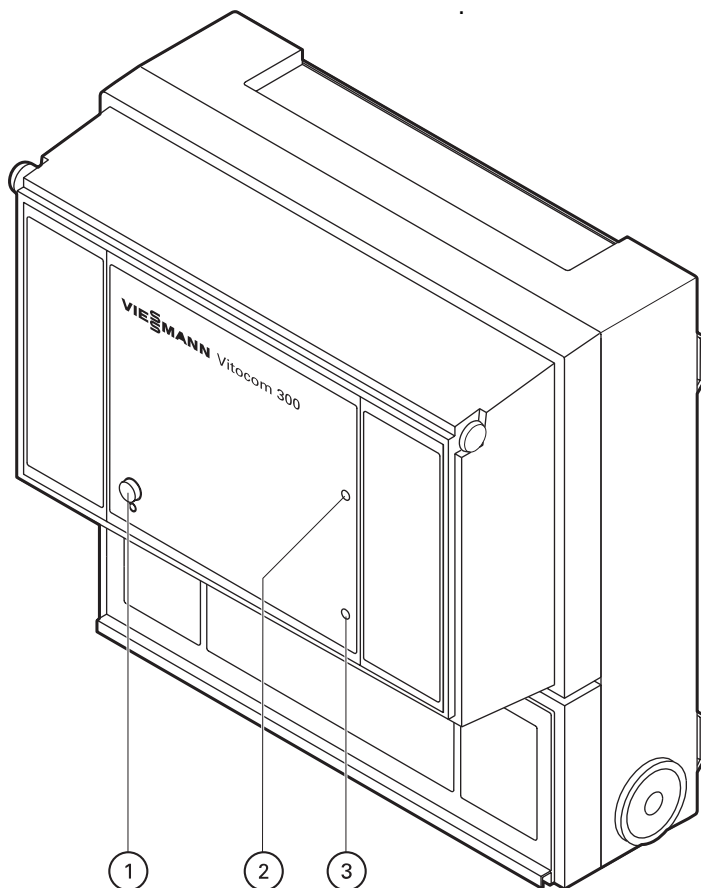

Fig. 2  
Vitocom 300

## 2.2 Réglages et équipement de votre installation de chauffage avec Vitocom 300

### 2.2 Réglages et équipement de votre installation de chauffage avec Vitocom 300

Cette liste mentionne l'équipement et les réglages effectués. Les réglages qui vous concernent devront être cochés ou mentionnés par votre chauffagiste.

Si cela n'a pas été fait, veuillez le demander à votre chauffagiste.

Fonction ou équipement	Type de fonction ou réglage
Numéro d'appel du Vitocom 300	<input type="checkbox"/> Numéro d'appel : _____
Mode de sélection du Vitocom 300	<input type="checkbox"/> SMF = mode de sélection multifréquence (état de livraison)
Acceptation des appels par le Vitocom 300	<input type="checkbox"/> Acceptation des appels après _____ tonalités, c'est-à-dire que le Vitocom 300 accepte les appels après le nombre de tonalités mémorisés
Les défauts et les messages sont transmis aux terminaux de télécommunication suivants (poste de commande, télécopieur, par exemple)	<input type="checkbox"/> 1.: _____ <input type="checkbox"/> 2.: _____ <input type="checkbox"/> 3.: _____ <input type="checkbox"/> 4.: _____ <input type="checkbox"/> 5.: _____ <input type="checkbox"/> 6.: _____ <input type="checkbox"/> 7.: _____ Noter les numéros d'appel des terminaux de télécommunication
Réglage du code d'accès (servant de protection de l'accès au Vitocom 300)	<input type="checkbox"/> Code d'accès : 123 (état de livraison) <input type="checkbox"/> Code d'accès _____ (réglage actuel) <input type="checkbox"/> Pas d'accès, c'est-à-dire qu'un accès aux données du Vitocom 300 par le réseau téléphonique est impossible
Équipement de l'installation de chauffage : – Raccordement au travers de la fiche <input type="checkbox"/> 141	<input type="checkbox"/> Vitotronic 300 <input type="checkbox"/> Vitodens 100, 200 ou 300 avec régulation en fonction de la température extérieure <input type="checkbox"/> Vitopend 200 avec régulation en fonction de la température extérieure <input type="checkbox"/> pas de raccordement
– autres régulations	<input type="checkbox"/> Vitotronic 150 <input type="checkbox"/> Vitotronic 200 <input type="checkbox"/> avec module de commande-V <input type="checkbox"/> Ensemble Dékamatik ou Dékamatik <input type="checkbox"/> Trimatik Viessmann <input type="checkbox"/> avec module de commande-FT <input type="checkbox"/> Eurola avec Eurolamatik-OC <input type="checkbox"/> Pendola avec régulation en fonction de la température extérieure <input type="checkbox"/> pas de raccordement
Utilisation des sorties de commande <input type="checkbox"/> DA1, <input type="checkbox"/> DA2	<input type="checkbox"/> pour télécommande <input type="checkbox"/> <input type="checkbox"/> DA1 _____ <input type="checkbox"/> <input type="checkbox"/> DA2 _____ <input type="checkbox"/> pour contacts de signalisation des dérangements <input type="checkbox"/> <input type="checkbox"/> DA1 Alarme centralisée <input type="checkbox"/> <input type="checkbox"/> DA2 Dérangement brûleur ou message au travers de <input type="checkbox"/> DE1, <input type="checkbox"/> DE2
Utilisation des entrées de dérangement <input type="checkbox"/> DE1, <input type="checkbox"/> DE2	<input type="checkbox"/> <input type="checkbox"/> DE1 _____ <input type="checkbox"/> <input type="checkbox"/> DE2 _____
Utilisation des contacts de sortie <input type="checkbox"/> DE3, <input type="checkbox"/> DE4*1	<input type="checkbox"/> <input type="checkbox"/> DE3 _____ <input type="checkbox"/> <input type="checkbox"/> DE4 _____
Utilisation des entrées de compteurs d'impulsions <input type="checkbox"/> IZ1, <input type="checkbox"/> IZ2*1	<input type="checkbox"/> <input type="checkbox"/> IZ1 _____ <input type="checkbox"/> <input type="checkbox"/> IZ2 _____

\*1 Les entrées se trouvent sur la carte compteurs d'impulsions (accessoire).

## 2.3 Télésurveillance par le Vitocom 300

### 2.4 Remarques concernant les interrogations à distance et les télécommandes par téléphone

## 2.3 Télésurveillance par le Vitocom 300

Le Vitocom 300 permet la télésurveillance d'installations de chauffage 24 heures sur 24. En cas de défaut, un message de défaut est automatiquement transmis aux terminaux de télécommunication raccordés.

Le défaut est signalé sur le Vitocom 300 par le clignotement du voyant de diagnostic.

La télésurveillance en permanence en association avec une signalisation automatique

des défauts permet d'obtenir une fiabilité optimale de l'installation de chauffage sans qu'il soit nécessaire de manœuvrer le Vitocom 300.

## 2.4 Remarques concernant les interrogations à distance et les télécommandes par téléphone

### Mode de sélection

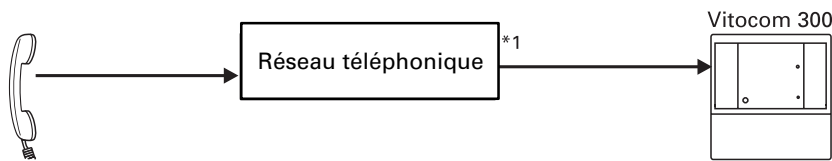

Fig. 3  
Interrogation à distance et télécommande au travers du Vitocom 300

Une installation de chauffage (résidence secondaire, par exemple) peut être enclenchée depuis chaque téléphone au travers du Vitocom 300. Les téléphones devront impérativement fonctionner avec un mode de sélection multifréquence. En effet, l'interrogation à distance et les télécommandes fonctionnent avec ce mode de sélection. On utilisera les touches de 0 à 9, # et \* pour les interrogations à distance et les télécommandes.

### Téléphone à touches et à mode de sélection multifréquence

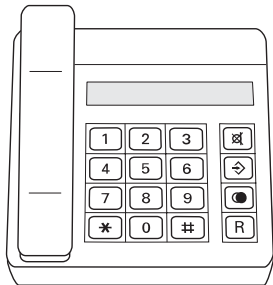

Fig. 4  
Organes de commande du téléphone à touches

Si le téléphone ne présente pas le mode de sélection multifréquence, il devra être impérativement passé à ce mode après réalisation de la liaison téléphonique avec le Vitocom 300. Le téléphone devra présenter cette fonction. Voir également la notice d'utilisation du téléphone.

### Téléphone et émetteur de code

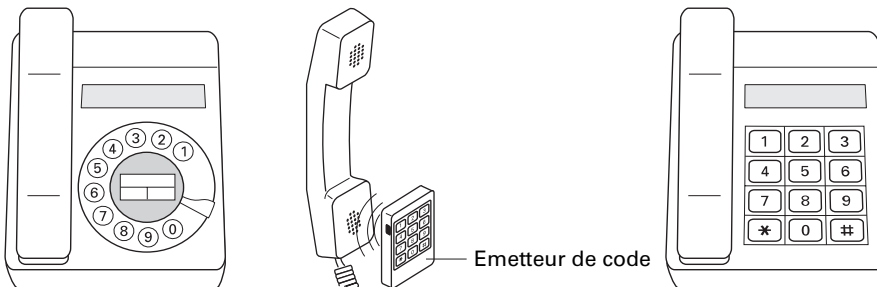

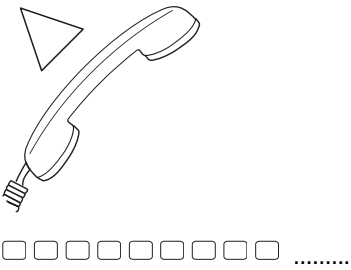
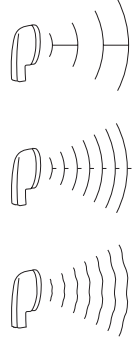
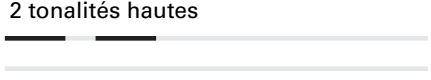

Fig. 5  
Téléphone sans possibilité d'inversion du mode de sélection

Après l'établissement de la communication téléphonique vers le Vitocom 300, les téléphones qui ne peuvent pas passer au mode de sélection multifréquence ont besoin d'un émetteur de code (voir fig. 5) pour les interrogations à distance et les télécommandes. L'émetteur de code sera tenu sur la partie microphone du combiné. Les touches qui seront appuyées sur l'émetteur de code sont directement comprises par le Vitocom 300. Il est également possible d'utiliser l'émetteur de code avec un répondeur pour des interrogations à distance.



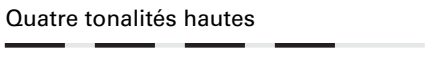
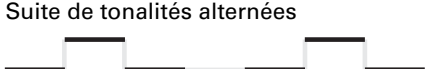

\*1 Réseau téléphonique analogique de France Télécom ou d'autres opérateurs de téléphonie.

## 2.5 Interrogation à distance par téléphone

Il est possible d'interroger l'état de fonctionnement de la Dékamatik, les entrées de défaut et le contact de sortie.

Action	Réaction	Explication
<p><b>Appeler le Vitocom 300</b></p> 		<p>Une tonalité d'appel se fait entendre de une à cinq fois après entrée du numéro d'appel du Vitocom 300. Dès que le Vitocom 300 répond, une tonalité continue se fait entendre. Elle indique la synchronisation du modem. Le modem synchronisé avec succès, un ronflement continu se fait entendre.</p>
<p><b>Entrer le code d'accès</b></p> <p>Exemple (réglage d'usine)</p> <p># 1 2 3 *</p> <p># _____ *</p> <p>(noter le code d'accès)</p>	<p>2 tonalités hautes</p> 	<p>Une tonalité double du Vitocom 300 signale que l'accès est autorisé à la personne qui appelle.</p> <p><b>Remarque importante !</b> Le code d'accès est réglé d'usine à 123. Il est possible de le modifier à l'aide d'une série de chiffres au choix lors de la configuration du Vitocom 300.</p> <p>Si un code d'accès erroné a été entré, le Vitocom 300 coupe automatiquement la communication (raccroche) pour protéger contre tout accès non autorisé.</p>
<p><b>Interrogation à distance de la régulation</b></p> <p># 9 1 *</p>	<p>2 tonalités basses</p>  <p>Quatre tonalités hautes</p>  <p>Suite de tonalités alternées</p> 	<p>Il y a un défaut ou le défaut a été éliminé, mais le message de défaut n'a pas encore été acquitté sur le Vitocom 300.</p> <p>Il n'y a pas de défaut.</p> <p>Le code de commande est erroné ou mal entré.</p>

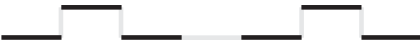
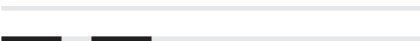
## 2.5 Interrogation à distance par téléphone

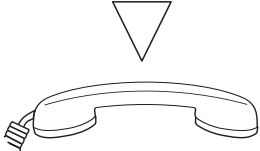
Action	Réaction	Explication
<b>Interrogation à distance des entrées de dérangement*<sup>1</sup></b>		
Entrée de dérangement <span style="border: 1px solid black; padding: 2px;">DE1</span> <div style="display: flex; justify-content: space-around; align-items: center;"> <span style="border: 1px solid black; border-radius: 50%; padding: 5px 10px;">#</span> <span style="border: 1px solid black; border-radius: 50%; padding: 5px 10px;">1</span> <span style="border: 1px solid black; border-radius: 50%; padding: 5px 10px;">1</span> <span style="border: 1px solid black; border-radius: 50%; padding: 5px 10px;">*</span> </div>	Deux tonalités basses 	L'installation est arrêtée ou aucun défaut n'est présent sur l'entrée défaut interrogée.
Entrée de dérangement <span style="border: 1px solid black; padding: 2px;">DE2</span> <div style="display: flex; justify-content: space-around; align-items: center;"> <span style="border: 1px solid black; border-radius: 50%; padding: 5px 10px;">#</span> <span style="border: 1px solid black; border-radius: 50%; padding: 5px 10px;">1</span> <span style="border: 1px solid black; border-radius: 50%; padding: 5px 10px;">2</span> <span style="border: 1px solid black; border-radius: 50%; padding: 5px 10px;">*</span> </div>	Quatre tonalités hautes 	L'installation est enclenchée et un défaut de l'installation raccordée à l'entrée défaut interrogée est présent.
Entrée de dérangement <span style="border: 1px solid black; padding: 2px;">DE3</span> <sup>*2</sup> <div style="display: flex; justify-content: space-around; align-items: center;"> <span style="border: 1px solid black; border-radius: 50%; padding: 5px 10px;">#</span> <span style="border: 1px solid black; border-radius: 50%; padding: 5px 10px;">1</span> <span style="border: 1px solid black; border-radius: 50%; padding: 5px 10px;">3</span> <span style="border: 1px solid black; border-radius: 50%; padding: 5px 10px;">*</span> </div>	Suite de tonalités alternées 	Le code de commande est erroné ou mal entré.
Entrée de dérangement <span style="border: 1px solid black; padding: 2px;">DE4</span> <sup>*2</sup> <div style="display: flex; justify-content: space-around; align-items: center;"> <span style="border: 1px solid black; border-radius: 50%; padding: 5px 10px;">#</span> <span style="border: 1px solid black; border-radius: 50%; padding: 5px 10px;">1</span> <span style="border: 1px solid black; border-radius: 50%; padding: 5px 10px;">4</span> <span style="border: 1px solid black; border-radius: 50%; padding: 5px 10px;">*</span> </div>		
<b>Interrogation à distance de la sortie de commande*<sup>2</sup></b>		
Sortie de commande <span style="border: 1px solid black; padding: 2px;">DA1</span> <div style="display: flex; justify-content: space-around; align-items: center;"> <span style="border: 1px solid black; border-radius: 50%; padding: 5px 10px;">#</span> <span style="border: 1px solid black; border-radius: 50%; padding: 5px 10px;">3</span> <span style="border: 1px solid black; border-radius: 50%; padding: 5px 10px;">1</span> <span style="border: 1px solid black; border-radius: 50%; padding: 5px 10px;">*</span> </div>	Deux tonalités basses 	Est coupé.
Sortie de commande <span style="border: 1px solid black; padding: 2px;">DA2</span> <div style="display: flex; justify-content: space-around; align-items: center;"> <span style="border: 1px solid black; border-radius: 50%; padding: 5px 10px;">#</span> <span style="border: 1px solid black; border-radius: 50%; padding: 5px 10px;">3</span> <span style="border: 1px solid black; border-radius: 50%; padding: 5px 10px;">2</span> <span style="border: 1px solid black; border-radius: 50%; padding: 5px 10px;">*</span> </div>	Quatre tonalités hautes 	Est enclenché.
	Suite de tonalités alternées 	Le code de commande est erroné ou mal entré.
<b>Terminer l'interrogation à distance</b>		
<div style="display: flex; justify-content: space-around; align-items: center;"> <span style="border: 1px solid black; border-radius: 50%; padding: 5px 10px;">#</span> <span style="border: 1px solid black; border-radius: 50%; padding: 5px 10px;">0</span> <span style="border: 1px solid black; border-radius: 50%; padding: 5px 10px;">*</span> </div> <p>ou</p> 		Le Vitocom raccroche immédiatement.
		Poser le combiné.

### Remarque importante !

Prière de prendre en compte les réglages et l'équipement de votre installation de chauffage, page 5.

\*<sup>1</sup>N'est valable que si l'entrée de défaut est affectée, voir tableau page 5.



\*<sup>2</sup>N'est possible que si la carte compteurs d'impulsions (accessoire) est présente.

\*<sup>3</sup>N'est valable que si la sortie de commande est affectée, voir tableau page 5.

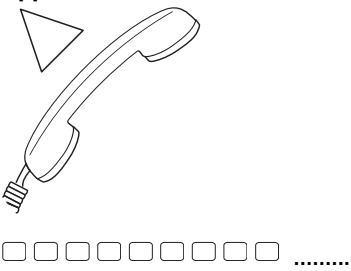
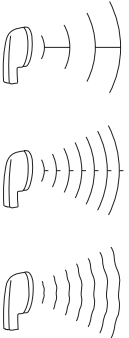

## 2.6 Télécommande d'inversion du programme de fonctionnement de la régulation par téléphone

Il est possible d'inverser par téléphone les programmes de fonctionnement de la régulation raccordée au Vitocom 300. Chaque code de commande est affecté à un programme de fonctionnement.

**Remarque importante !**  
Régler le mode de sélection multifréquence sur le téléphone (voir page 6).

Action	Réaction	Explication
<p><b>Appeler le Vitocom 300</b></p> 		<p>Une tonalité d'appel se fait entendre de une à cinq fois après entrée du numéro d'appel du Vitocom 300. Dès que le Vitocom 300 répond, une tonalité continue se fait entendre. Elle indique la synchronisation du modem. Le modem synchronisé avec succès, un ronflement continu se fait entendre.</p>
<p><b>Entrer le code d'accès</b></p> <p>Exemple (réglage d'usine)</p> <div style="display: flex; align-items: center; gap: 10px;"> <div style="border: 1px solid black; border-radius: 10px; padding: 5px 15px;">#</div> <div style="border: 1px solid black; border-radius: 10px; padding: 5px 15px;">1</div> <div style="border: 1px solid black; border-radius: 10px; padding: 5px 15px;">2</div> <div style="border: 1px solid black; border-radius: 10px; padding: 5px 15px;">3</div> <div style="border: 1px solid black; border-radius: 10px; padding: 5px 15px;">*</div> </div> <div style="display: flex; align-items: center; gap: 10px;"> <div style="border: 1px solid black; border-radius: 10px; padding: 5px 15px;">#</div> <div style="border-bottom: 1px solid black; width: 150px; margin: 0 10px;"></div> <div style="border: 1px solid black; border-radius: 10px; padding: 5px 15px;">*</div> </div> <p style="text-align: center; margin-top: 5px;">(noter le code d'accès)</p>	<p>Deux tonalités hautes</p> 	<p>Une tonalité double du Vitocom 300 signale que l'accès est autorisé à la personne qui appelle.</p> <p><b>Remarque importante !</b> Le code d'accès est réglé d'usine à 123. Il est possible de le modifier à l'aide d'une série de chiffres au choix lors de la configuration du Vitocom 300.</p> <p>Si un code d'accès erroné a été entré, le Vitocom 300 coupe automatiquement la communication (raccroche) pour protéger contre tout accès non autorisé.</p>

## 2.6 Télécommande d'inversion du programme de fonctionnement de la régulation par téléphone

Action	Réaction*1	Explication*1																				
<div style="display: flex; justify-content: space-around;"> <div style="border: 1px solid black; border-radius: 50%; padding: 5px; width: 30px; height: 30px; display: flex; align-items: center; justify-content: center;">#</div> <div style="border: 1px solid black; border-radius: 50%; padding: 5px; width: 30px; height: 30px; display: flex; align-items: center; justify-content: center;">8</div> <div style="border: 1px solid black; border-radius: 50%; padding: 5px; width: 30px; height: 30px;"></div> <div style="border: 1px solid black; border-radius: 50%; padding: 5px; width: 30px; height: 30px;"></div> <div style="border: 1px solid black; border-radius: 50%; padding: 5px; width: 30px; height: 30px; display: flex; align-items: center; justify-content: center;">*</div> </div> <p style="margin-left: 150px;">de 0 à 5</p>	<p>Quatre tonalités hautes</p>  <p>Suite de tonalités alternées</p>  <p>Terminer la télécommande</p> <p><b>Sélectionner le programme de fonctionnement</b> (en fonction de la régulation raccordée, voir tableau)</p> <p><b>Sélectionner le circuit de chauffage</b></p> <table border="1" style="margin-left: 100px;"> <thead> <tr> <th></th> <th>Vitotronic 300 (kW3)</th> <th>Vitodens</th> <th>Vitopend</th> <th>Dékamatik</th> </tr> </thead> <tbody> <tr> <td>1</td> <td>M2</td> <td>HKA/B</td> <td>HKA/B</td> <td>HKB*2</td> </tr> <tr> <td>2</td> <td>M1</td> <td>—</td> <td>—</td> <td>HKA*2</td> </tr> <tr> <td>3</td> <td>KK</td> <td>—</td> <td>—</td> <td>—</td> </tr> </tbody> </table>		Vitotronic 300 (kW3)	Vitodens	Vitopend	Dékamatik	1	M2	HKA/B	HKA/B	HKB*2	2	M1	—	—	HKA*2	3	KK	—	—	—	<p>L'inversion du programme de fonctionnement a été effectuée avec succès.</p> <p>L'inversion est encore en cours ou le code de commande est erroné ou mal entré.</p> <p><b>Remarque importante !</b> Prendre également en compte la notice d'utilisation de la régulation concernée pour l'inversion du programme de fonctionnement.</p>
	Vitotronic 300 (kW3)	Vitodens	Vitopend	Dékamatik																		
1	M2	HKA/B	HKA/B	HKB*2																		
2	M1	—	—	HKA*2																		
3	KK	—	—	—																		

### Vitotronic

Touche	Programme de fonctionnement activé
0	"Eau chaude uniquement" avec mise hors gel/marche de veille avec mise hors gel
1	"Chauffage et eau chaude" en permanence avec "température ambiante réduite"
2	"Chauffage et eau chaude" en permanence avec "température ambiante normale"
3	"Chauffage et eau chaude" avec "température ambiante normale" (jour)/ "Chauffage et eau chaude" avec "température ambiante réduite" (nuit)
4	
5	Marche de veille en permanence avec mise hors gel

### Vitodens, Vitopend et Dékamatik

Touche	Programme de fonctionnement activé
0	Eau chaude sanitaire/marche de veille avec mise hors gel
1	Marche réduite en permanence (pas de production d'eau chaude sanitaire)
2	Marche normale en permanence
3	Marche normale (jour)/ Marche réduite (nuit)
4	Marche normale (jour)/ Marche de veille avec mise hors gel
5	Marche de veille en permanence avec mise hors gel

\*1Vaut pour tous les programmes de fonctionnement.

\*2Une inversion indépendante du programme des circuits de chauffage A et B n'est possible qu'avec un second module de commande en place dans un socle pour montage mural.

## 2.6 Télécommande d'inversion du programme de fonctionnement de la régulation par téléphone

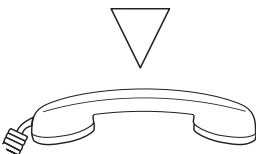
Action	Réaction*1	Explication*1
<b>Terminer la télécommande</b>		
		Le Vitocom raccroche immédiatement.
ou		
		Poser le combiné.

### Remarque importante !





Prière de prendre en compte les réglages et l'équipement de votre installation de chauffage, page 5.

\*1 Vaut pour tous les programmes de fonctionnement.

## 2.7 Télécommande du contact de sortie par téléphone

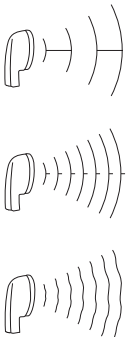
### 2.7 Télécommande du contact sortie par téléphone

Les sorties de commande **DA1** et **DA2** permettent d'enclencher ou d'arrêter les composants qui y sont raccordés.

Action	Réaction	Explication
<p><b>Appeler le Vitocom 300</b></p>  <p>□ □ □ □ □ □ □ □ □ □ ..... .....</p>		<p>Une tonalité d'appel se fait entendre de une à cinq fois après entrée du numéro d'appel du Vitocom 300. Dès que le Vitocom 300 répond, une tonalité continue se fait entendre. Elle indique la synchronisation du modem. Le modem synchronisé avec succès, un ronflement continu se fait entendre.</p>
<p><b>Entrer le code d'accès</b></p> <p>Exemple (réglage d'usine)</p> <p># 1 2 3 *</p> <p># * (noter le code d'accès)</p>	<p>Deux tonalités hautes</p> 	<p>Une tonalité double du Vitocom 300 signale que l'accès est autorisé à la personne qui appelle.</p> <p><b>Remarque importante !</b> Le code d'accès est réglé d'usine à 123. Il est possible de le modifier à l'aide d'une série de chiffres au choix lors de la configuration du Vitocom 300. Si un code d'accès erroné a été entré, le Vitocom 300 coupe automatiquement la communication (raccroche) pour protéger contre tout accès non autorisé.</p>
<p><b>Couper la sortie de commande DA1</b></p> <p># 2 1 0 *</p>	<p>Quatre tonalités hautes</p> 	<p>Commande effectuée.</p>
<p><b>Couper la sortie de commande DA1</b></p> <p># 2 1 1 *</p>	<p>Suite de tonalités alternées</p> 	<p>Le code de commande est erroné ou mal entré.</p>
<p><b>Couper la sortie de commande DA2</b></p> <p># 2 2 0 *</p>		
<p><b>Couper la sortie de commande DA2</b></p> <p># 2 2 1 *</p>		

---

## 2.7 Télécommande du contact de sortie par téléphone

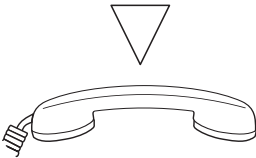
Action	Réaction	Explication
<b>Terminer la télécommande</b>  ou 		<p>Le Vitocom raccroche immédiatement.</p> <p>Poser le combiné.</p>

---

**Remarque importante !**

Prière de prendre en compte les réglages et l'équipement de votre installation de chauffage, page 5.



Veillez découper cette carte. Vous pourrez la porter tous les jours sur vous et effectuer des interrogations ou des télécommandes à l'aide de votre téléphone.



### Interrogations à distance Etat

Régulation	# 9 1 *		défaut
			pas de défaut
			entrée erronée
<hr/>			
Entrée défaut	DE? <sup>1</sup> # 1 1-4 <sup>1</sup> *		COUPEE/pas de défaut
	<sup>1</sup> 1 entrer le nombre en fonction de DE1 à DE4		ENCLENCHEE/défaut
			entrée erronée
<hr/>			
Sortie de commande	DA1 # 3 1 *		COUPEE
	DA2 # 3 2 *		ENCLENCHEE
			entrée erronée
<hr/>			
	2 tonalités basses		4 tonalités élevées
			Suite de tonalités alternées

### Vitocom 300 (FA2)



### Notice abrégée : Interrogations et manœuvres à distances

1. Appeler le Vitocom 300

Noter le numéro d'appel du Vitocom 300

2. Attendre la communication. Attendre la demande d'entrée (tonalité double)

3. Entrer le code d'accès

# \_\_\_\_\_ \*

noter le code d'accès

4. Manœuvre à distance

voir pages intérieures

5. Interrogations à distance

voir dernière page

6. Terminer la communication

# 0 \*

### Télécommandes avec une Vitotronic, Vitodens, Vitopend

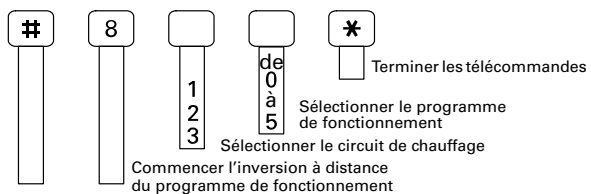

La manœuvre a été effectuée 4 tonalités élevées  
 Entrée erronée Suite de tonalités alternées

### Manœuvres à distance de la sortie de commande

Couper la sortie de commande **DA1**   
 Enclencher la sortie de commande **DA1**   
 Couper la sortie de commande **DA2**   
 Enclencher la sortie de commande **DA2**

La manœuvre a été effectuée 4 tonalités élevées  
 Entrée erronée Suite de tonalités alternées

Viessmann S.A. 57380 Faulquemont  
 Tél. 03 87 29 17 00  
[www.viessmann.fr](http://www.viessmann.fr)

