

**Feuille technique**

Réf. et prix : voir tarif

**VITOCCELL 100-E** type SVW

Pour le stockage d'eau primaire en association avec des pompes à chaleur.

**VITOCCELL 100-E** type SVP

Pour le stockage d'eau primaire en association avec des systèmes solaires, des pompes à chaleur et des chaudières à combustible solide.

**VITOCCELL 140-E** type SEI

Pour le stockage d'eau primaire en association avec des systèmes solaires, des pompes à chaleur et des chaudières à combustible solide. Avec serpentin intégré pour le raccordement à des capteurs solaires.

**VITOCCELL 160-E** type SES

Pour le stockage d'eau primaire en association avec des systèmes solaires, des pompes à chaleur et des chaudières à combustible solide. Avec serpentin intégré pour le raccordement à des capteurs solaires et avec dispositif de charge par stratification.

## Vitocell 100-E – Les points forts

- Appoint électrique intégrable en option.
- Utilisation polyvalente dans des systèmes de chauffage ayant deux ou plusieurs générateurs de chaleur et équipements de chauffage grâce à plusieurs raccords de départ et de retour ainsi que trois raccords supplémentaires pour des points de mesure. Convient particulièrement pour une utilisation avec des systèmes solaires, des pompes à chaleur et des chaudières à combustible solide.
- Version 200 litres spécialement disponible comme accessoire pour des systèmes de chauffage avec pompes à chaleur.
- Fonctionnement économique de systèmes solaires, de pompes à chaleur et de chaudières à combustible solide, quels que soient les besoins calorifiques instantanés ; le surplus de chaleur est stocké.
- Faibles émissions polluantes dans le cas des chaudières à combustible solide grâce à un fonctionnement à pleine charge, même durant l'été et les mois de transition.
- Faibles déperditions calorifiques grâce à l'isolation haute performance habillant toutes les faces de l'appareil (sans CFC).
- Appoint électrique intégrable en option (200 litres de capacité).

## Vitocell 140-E/160-E – Les points forts

- Installation simplifiée par l'intégration de l'échangeur de chaleur solaire. Pas de pompe supplémentaire requise.
- Optimisation de la disposition des raccords pour l'intégration de plusieurs générateurs de chaleur, y compris des pompes à chaleur et des chaudières à combustible solide
- Amélioration du rendement solaire grâce à un dispositif de stratification supplémentaire (Vitocell 160-E) – l'exploitation de l'énergie solaire est ainsi plus rapide dans la partie haute du réservoir.
- Production d'eau chaude sanitaire possible via un module d'eau douce séparé pour les Vitocell 140-E et 160-E.
- Appoint électrique intégrable en option.

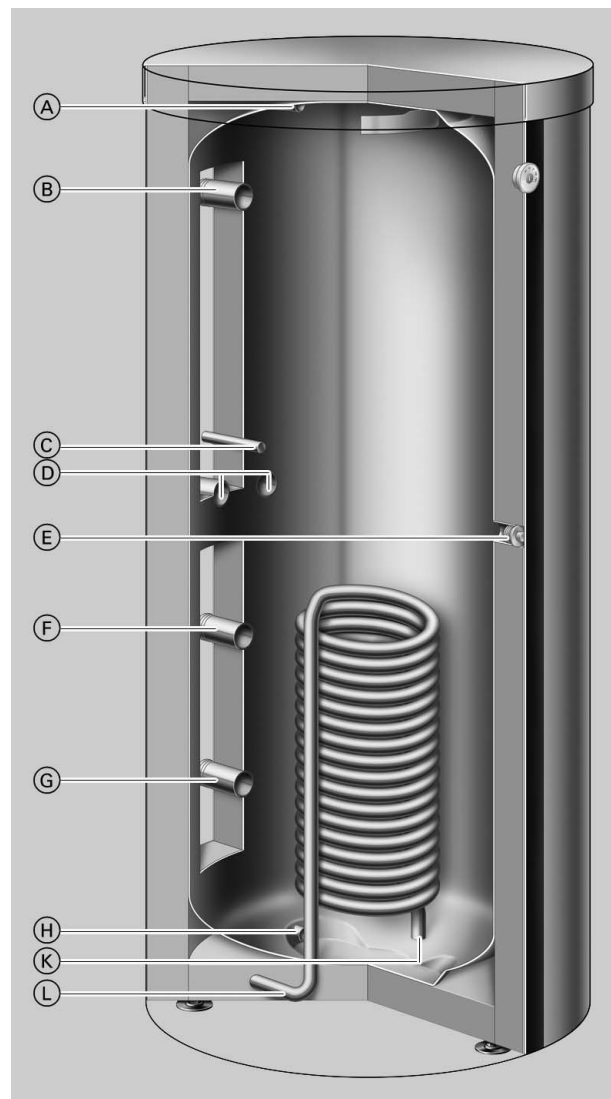

**Vitocell 140-E (type SEI) – Réservoir tampon d'eau primaire multi-énergies**

- Ⓐ Départ eau primaire 1 / Purge d'air
- Ⓑ Départ eau primaire 2
- Ⓒ Doigt de gant sonde/régulateur de température
- Ⓓ Retour eau primaire 1 / Départ eau primaire 3
- Ⓔ Système chauffant électrique EHE
- Ⓕ Retour eau primaire 2
- Ⓖ Retour eau primaire 3
- Ⓗ Vidange / Retour eau primaire 4

5816 386-F

## Vitocell 140-E/160-E – Les points forts (suite)

- Ⓚ Retour fluide solaire / Vidange installation solaire
- Ⓛ Départ fluide solaire/ Purge d'air installation solaire

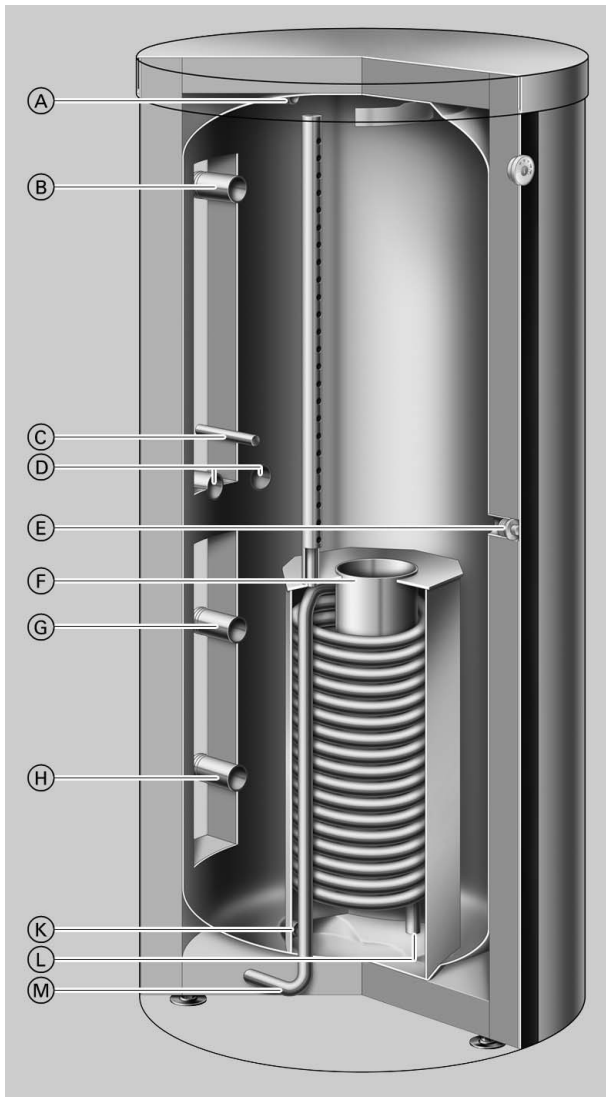

**Vitocell 160-E (type SES) – Réservoir tampon d'eau primaire multi-énergies avec système de charge par stratification**

- ⓐ Départ eau primaire 1 / Purge d'air
- ⓑ Départ eau primaire 2
- ⓒ Doigt de gant sonde/régulateur de température
- ⓓ Retour eau primaire 1 / Départ eau primaire 3
- ⓔ Système chauffant électrique EHE
- ⓕ Système de charge par stratification
- ⓖ Retour eau primaire 2
- ⓗ Retour eau primaire 3
- Ⓚ Vidange / Retour fluide solaire
- Ⓛ Retour fluide solaire / Vidange installation solaire
- Ⓜ Départ fluide solaire / Purge d'air installation solaire

## Caractéristiques techniques Vitocell 100-E (type SVW)

### Données techniques (200 litres)

Pour le stockage d'eau primaire en association avec des pompes à chaleur jusqu'à 17 kW de puissance calorifique et avec appoint électrique possible.

Convient aux installations avec :

- une température de départ eau primaire maximale de 110 °C
- une pression de service maximale côté primaire de 3 bars

<b>Capacité réservoir</b>	<b>litres</b>	<b>200</b>
<b>Dimensions</b>		
Longueur (∅)	a	mm 581
Largeur	b	mm 640
Hauteur	c	mm 1409
Cote de basculement		mm 1460
<b>Poids (avec isolation)</b>	<b>kg</b>	<b>80</b>
<b>Raccords</b>		
Départ et retour eau primaire	R	1¼
<b>Vidange/purge d'air</b>	R	¾
Pertes d'entretien		
q <sub>E</sub> pour une différence de temp. de 45 K	kWh/24 h	1,70

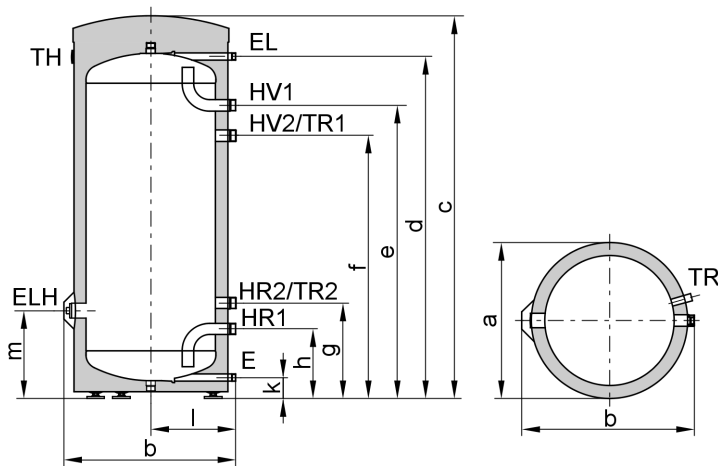

Vitocell 100-E (type SVW, 200 litres)

E Vidange  
 EL Purge d'air  
 ELH Manchon Rp 1½ pour système chauffant électrique EHE  
 HR Retour eau primaire

HV Départ eau primaire  
 TH Thermomètre  
 TR Doigt de gant pour sonde ECS ou aquastat

Tableau des dimensions Vitocell 100-E

<b>Capacité réservoir</b>	<b>litres</b>	<b>200</b>
Longueur (∅)	a	mm 581
Largeur	b	mm 640
Hauteur	c	mm 1409
	d	mm 1256
	e	mm 1073
	f	mm 973
	g	mm 354
	h	mm 254
	k	mm 72
	l	mm 317
	m	mm 323

## Caractéristiques techniques Vitocell 100-E (type SVP)

### Données techniques (400, 750 et 1000 litres)

Pour le stockage d'eau primaire en association avec des systèmes solaires, des pompes à chaleur et des chaudières à combustible solide.

Convient aux installations avec :

- une température de départ eau primaire maximale de 110 °C
- une pression de service maximale côté primaire de 3 bars

Capacité réservoir	litres	400	750	1000
<b>Dimensions</b>				
Longueur (∅)				
– avec isolation	a mm	850	960	1060
– sans isolation	mm	650	750	850
Largeur				
	b mm	888	1020	1120
Hauteur				
– avec isolation	c mm	1630	2100	2100
– sans isolation	mm	1506	2042	2021
Cote de basculement				
	mm	1550	2100	2100
Hauteur de montage minimale				
	mm	—	2190	2190
<b>Poids</b>				
– avec isolation	kg	122	153	176
– sans isolation	kg	105	128	146
<b>Raccords</b>				
Départ et retour eau primaire				
	R	1¼	2	2
Pertes d'entretien				
q <sub>E</sub> pour une différence de temp. de 45 K	kWh/24 h	2,48	3,15	3,53

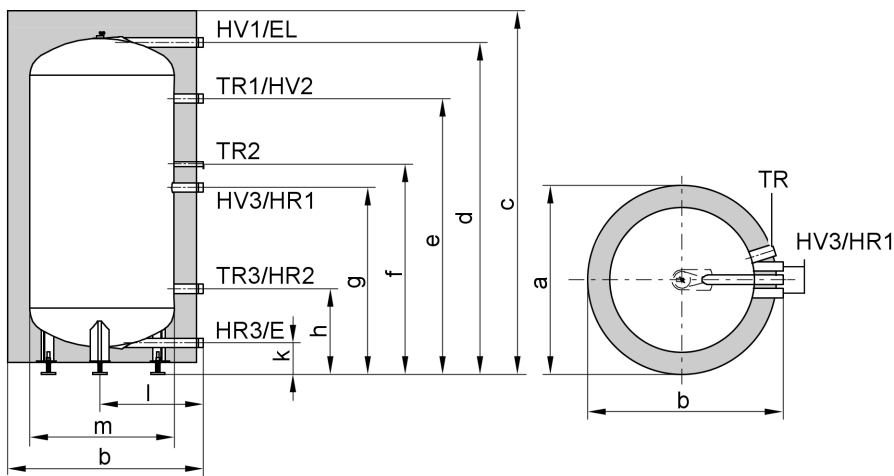

Vitocell 100-E (type SVP, 400 litres)

E Vidange  
EL Purge d'air  
HR Retour eau primaire

HV Départ eau primaire  
TR Doigt de gant pour sonde ECS ou aquastat

Tableau des dimensions Vitocell 100-E

Capacité réservoir	litres	400
Longueur (∅)		
a	mm	850
Largeur		
b	mm	888
Hauteur		
c	mm	1630
d	mm	1458
e	mm	1206
f	mm	911
g	mm	806
h	mm	351
k	mm	107
l	mm	455
∅ sans isolation	mm	∅ 650

5816 386-F

## Caractéristiques techniques Vitocell 100-E (type SVP) (suite)

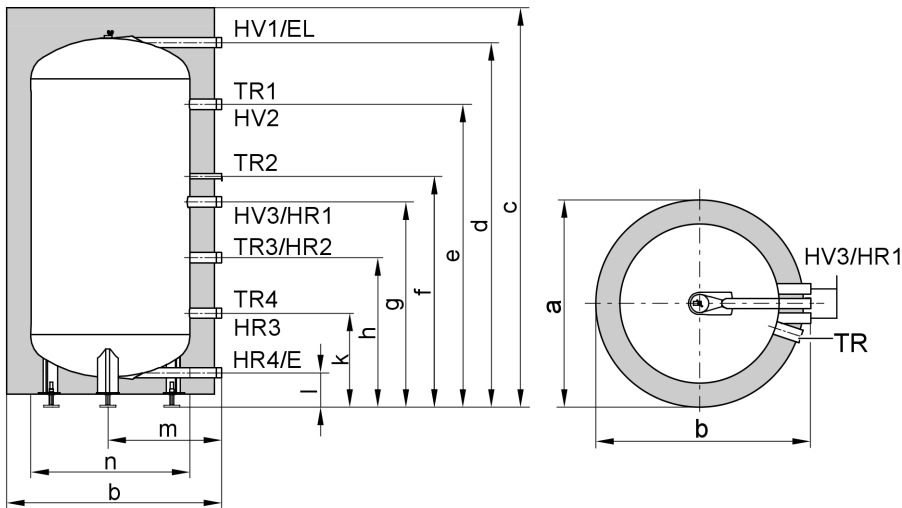

Vitocell 100-E (type SVP, 750 et 1000 litres)

E Vidange  
EL Purge d'air  
HR Retour eau primaire

HV Départ eau primaire  
TR Doigt de gant pour sonde ECS ou aquastat

Tableau des dimensions Vitocell 100-E

Capacité réservoir		litres	750	1000
Longueur (∅)	a	mm	960	1060
Largeur	b	mm	1020	1120
Hauteur	c	mm	2100	2100
	d	mm	2012	1990
	e	mm	1744	1696
	f	mm	1181	1148
	g	mm	1082	1048
	h	mm	745	722
	k	mm	409	397
	l	mm	139	103
	m	mm	515	565
∅ sans isolation	n	mm	∅ 750	∅ 850

## Caractéristiques techniques Vitocell 140-E/160-E

### Données techniques

Pour le stockage d'eau primaire en association avec des systèmes solaires, des pompes à chaleur et des chaudières à combustible solide.

Convient aux installations avec :

- une température de départ eau primaire maximale de **110 °C**
- une température de départ solaire maximale de **140 °C**

- une pression de service maximale côté primaire de **3 bars**
- une pression de service maximale côté solaire de **10 bars**

			Vitocell 140-E		Vitocell 160-E	
<b>Capacité réservoir</b>						
Eau primaire	litres		750	1000	750	1000
Echangeur de chaleur solaire	litres		12	14	12	14
<b>Dimensions</b>						
Longueur (∅)						
– avec isolation	a	mm	960	1060	960	1060
– sans isolation		mm	750	850	750	850
Largeur	b	mm	1015	1115	1015	1115
Hauteur						
– avec isolation	c	mm	2100	2100	2100	2100
– sans isolation		mm	2042	2051	2042	2051
Cote de basculement						
– sans isolation		mm	2060	2100	2060	2100
Hauteur de montage minimale		mm	2190	2190	2190	2190
<b>Poids</b>						

5816 386-F

## Caractéristiques techniques Vitocell 140-E/160-E (suite)

		Vitocell 140-E		Vitocell 160-E	
- avec isolation	kg	179	208	187	218
- sans isolation	kg	154	178	162	188
<b>Raccords</b>					
Départ et retour eau primaire	R	2	2	2	2
Départ et retour eau primaire (solaire)	G	1	1	1	1
<b>Echangeur de chaleur solaire</b>					
Surface d'échange	m <sup>2</sup>	1,8	2,1	1,8	2,1
<b>Surface d'ouverture maximale pouvant être raccordée</b>					
Vitosol	m <sup>2</sup>	12	20	12	20
<b>Pertes d'entretien</b>					
q <sub>E</sub> pour une différence de temp. de 45 K	kWh/24 h	3,15	3,53	3,15	3,53

## Raccords et dimensions

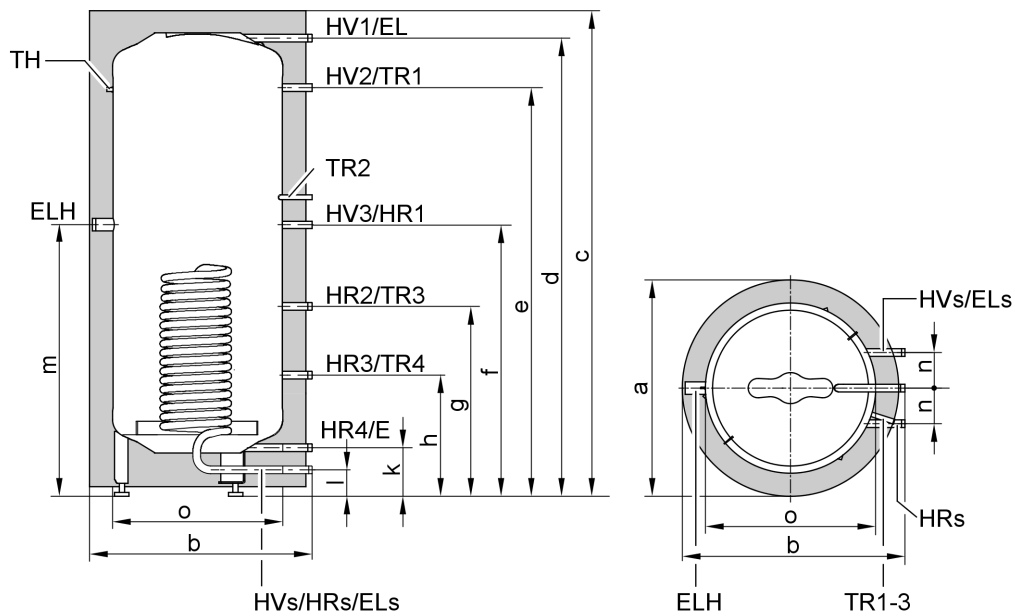

### Vitocell 140-E (type SEI)

E Vidange  
 EL Purge d'air  
 ELs Purge d'air installation solaire  
 ELH Manchon Rp 1½ pour système chauffant électrique EHE  
 HR Retour eau primaire

HRs Retour fluide solaire  
 HV Départ eau primaire  
 HVs Départ fluide solaire  
 TH Thermomètre  
 TR Doigt de gant pour sonde ECS ou aquastat

## Caractéristiques techniques Vitocell 140-E/160-E (suite)

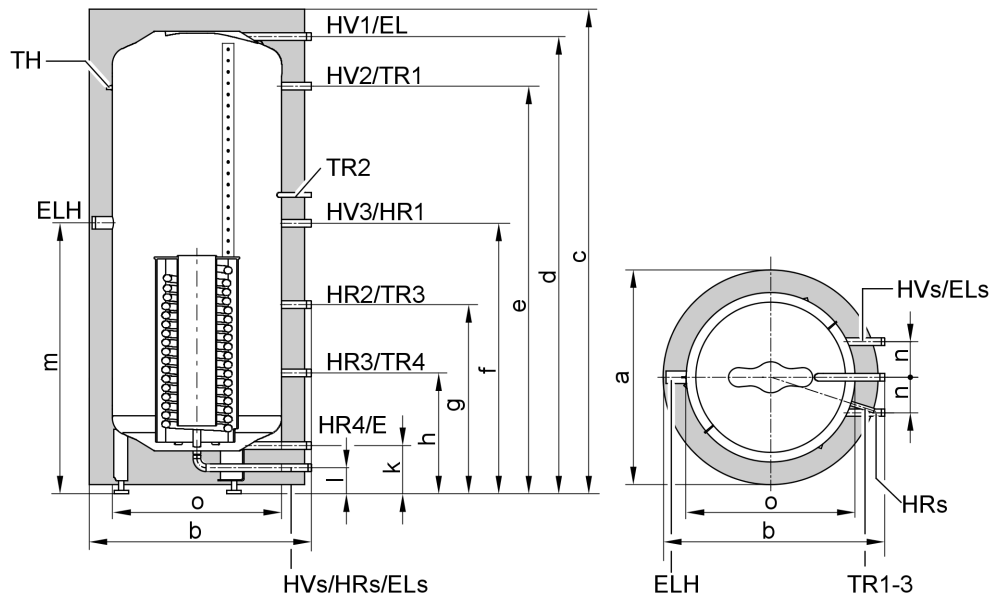

### Vitocell 160-E (type SES)

E Vidange  
 EL Purge d'air  
 ELs Purge d'air installation solaire  
 ELH Manchon Rp 1½ pour système chauffant électrique EHE  
 HR Retour eau primaire

HRs Retour fluide solaire  
 HV Départ eau primaire  
 HVs Départ fluide solaire  
 TH Thermomètre  
 TR Doigt de gant pour sonde ECS ou aquastat

Tableau des dimensions Vitocell 140-E/160-E

Capacité réservoir	litre- s	750	1000
Longueur (∅)	a mm	960	1060
Largeur	b mm	1015	1115
Hauteur	c mm	2100	2100
	d mm	2012	2022
	e mm	1744	1728
	f mm	1082	1080
	g mm	745	754
	h mm	409	429
	k mm	140	136
	l mm	75	75
	m mm	1106	1142
	n mm	157	185
∅ sans isolation	o mm	750	850

## Caractéristiques techniques Vitocell 100-E (type SVW/SVP), Vitocell 140-E/160-E

### Pertes de charge côté primaire

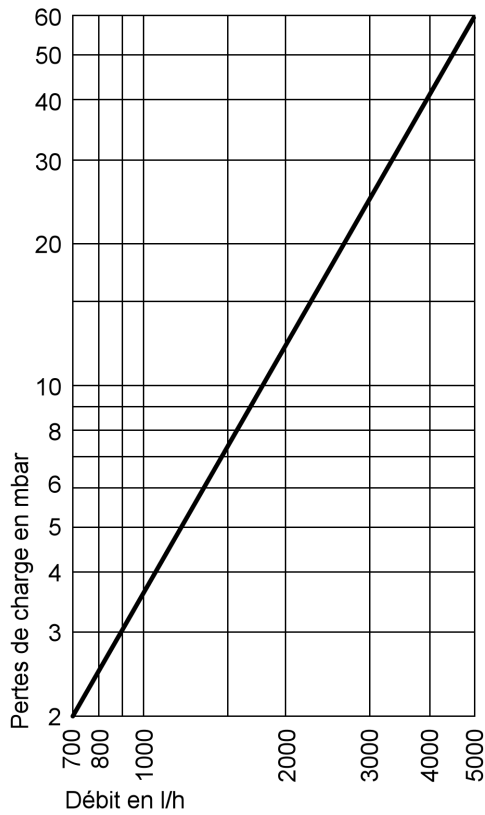

Vitocell 100-E (200 l)

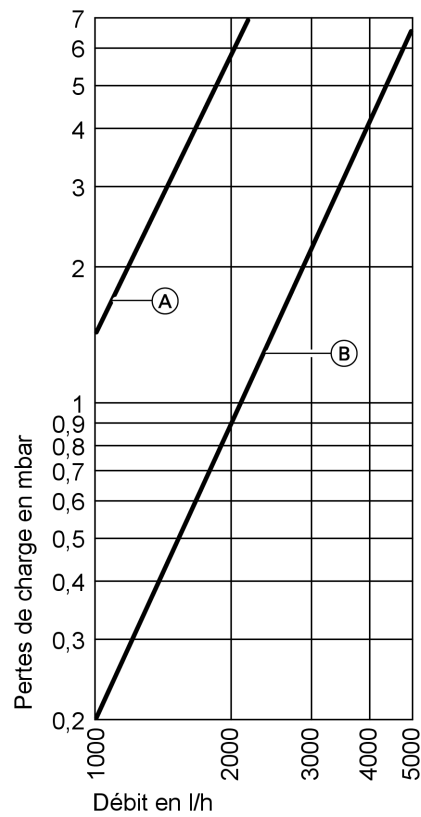

Vitocell 100-E (400, 750, 1000 l), 140-E/160-E (750, 1000 l)

- Ⓐ 400 litres de capacité
- Ⓑ 750 et 1000 litres de capacité

## Caractéristiques techniques Vitocell 100-E (type SVW/SVP),... (suite)

### Pertes de charge côté solaire

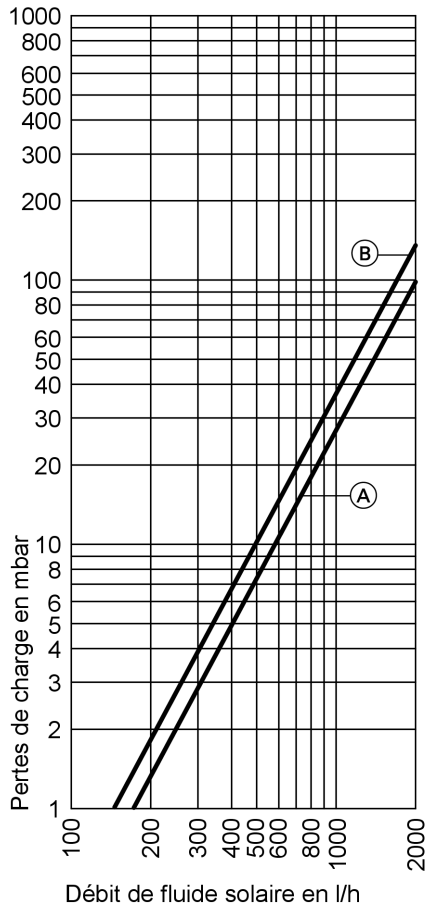

### Vitocell 140-E/160-E

- Ⓐ 750 litres de capacité
- Ⓑ 1000 litres de capacité

## Caractéristiques techniques Vitocell 100-E, 140-E et 160-E

### Doigt de gant pour tous les types (200, 400, 750 et 1000 litres)

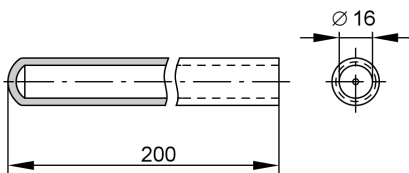

Les doigts de gant sont soudés dans le réservoir tampon d'eau primaire.

### Etat de livraison

#### Vitocell 100-E

##### Type SVW (200 litres)

Réservoir tampon d'eau primaire en acier.

- Pieds de calage
- 1 thermomètre

- 2 doigts de gant soudés
- Isolation en place en mousse rigide de polyuréthane, coloris de la jaquette de tôle avec revêtement en résine époxy : vitoargent

## Etat de livraison (suite)

### Type SVP (400, 750 et 1000 litres)

Réservoir tampon d'eau primaire en acier.

- Pieds de calage
- 1 thermomètre
- Doigts de gant soudés

- 3 doigts de gant pour la capacité de 400 l
- 4 doigts de gant pour les capacités de 750 et 1000 l

Emballage séparé :

- Isolation en mousse souple de polyuréthane, coloris de l'isolation avec revêtement en matériau synthétique : vitoargent

### Vitocell 140-E

#### Type SEI (750 et 1000 litres)

Réservoir tampon d'eau primaire en acier.

- Pieds de calage
- 1 thermomètre

- 4 doigts de gant soudés
- Purge d'air du serpentin solaire

Emballage séparé :

- Isolation en fibres de polyester, coloris de l'isolation avec revêtement en matériau synthétique : vitoargent

### Vitocell 160-E

#### Type SES (750 et 1000 litres)

Réservoir tampon d'eau primaire en acier.

- Pieds de calage
- 1 thermomètre

- 4 doigts de gant soudés
- Purge d'air du serpentin solaire

Emballage séparé :

- Isolation en fibres de polyester, coloris de l'isolation avec revêtement en matériau synthétique : vitoargent

## Conseils pour l'étude

### Batterie de réservoirs

Il est possible de raccorder autant de réservoirs tampons d'eau primaire Vitocell 100-E que souhaité en série ou en parallèle. Les conduites de raccordement et les purgeurs d'air sont à fournir et à poser par l'installateur (schéma : type SVP 750/1000 litres).

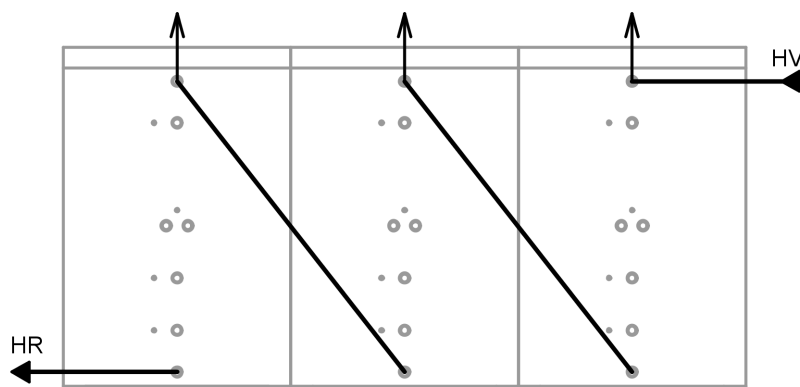

#### Montage en série

HR Retour eau primaire  
HV Départ eau primaire

## Conseils pour l'étude (suite)

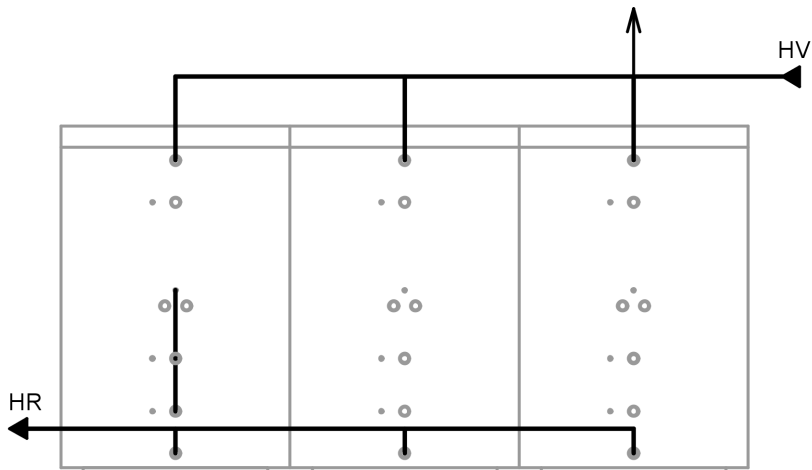

### Montage en parallèle

HR Retour eau primaire  
HV Départ eau primaire

## Système chauffant électrique

Si le système chauffant employé est d'une autre marque que Viessmann, sa partie non chauffante doit présenter une longueur de 100 mm minimum.

## Notice pour l'étude

Autres indications concernant l'étude et le dimensionnement, voir les notices pour l'étude suivantes :

- Vitocal
- Vitosol
- Vitoligno/Vitolig

## Conseils pour l'étude (suite)

### Exemple d'installation Vitocell 140-E/160-E

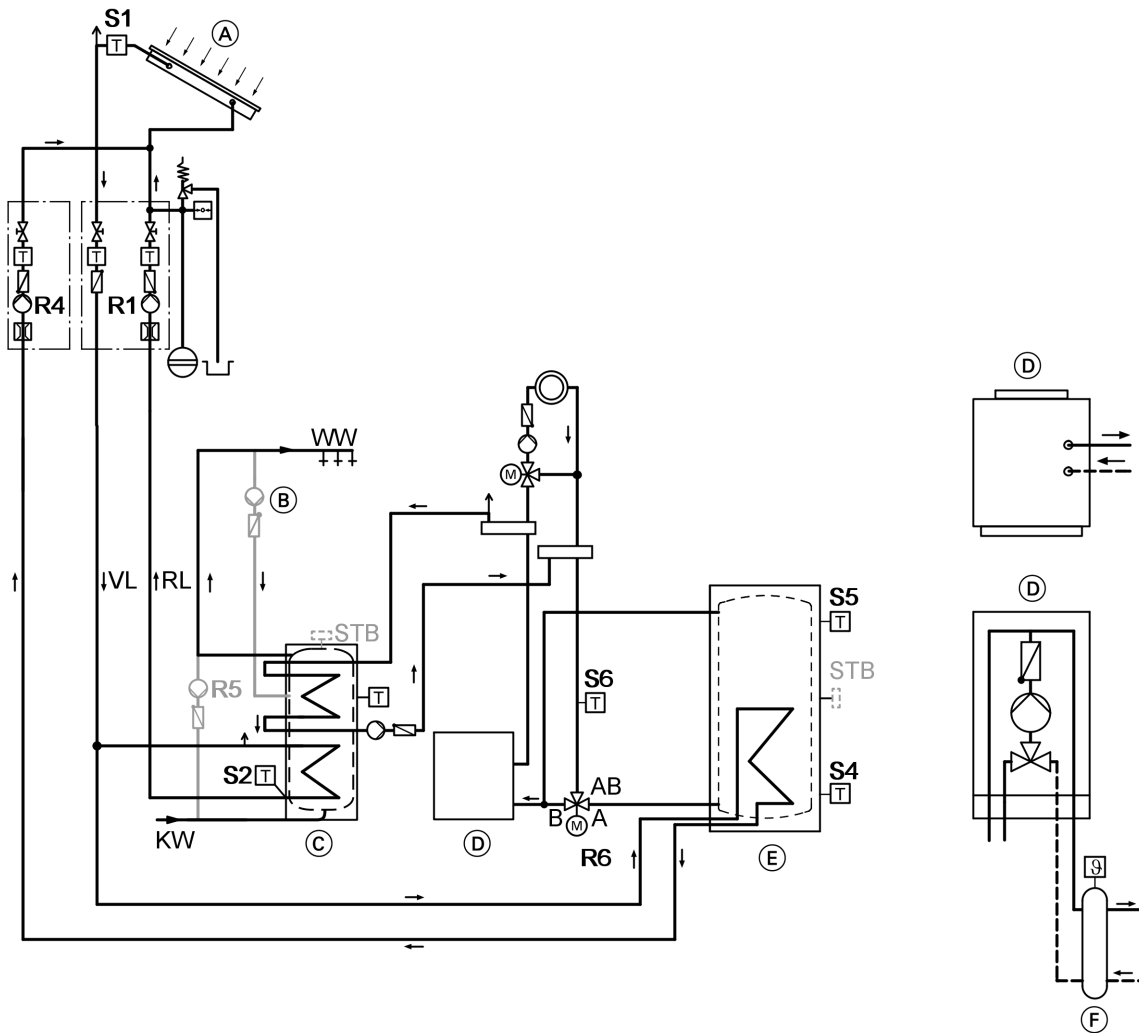

KW	Eau froide	R1	Pompe du circuit solaire
WW	Eau chaude	R4	Pompe du circuit solaire pour le chauffage du réservoir tampon
RL	Retour	R5	Pompe de charge (déstratification)
VL	Départ	R6	Vanne d'inversion 3 voies
(A)	Capteur solaire	S1	Sonde de température des capteurs
(B)	Pompe de bouclage	S2	Sonde ECS
(C)	Ballon d'eau chaude sanitaire	S4	Sonde de température (réservoir tampon), montée en température
(D)	■ Chaudière fioul/gaz ■ Chaudière murale fioul/gaz	S5	Sonde de température (réservoir tampon), décharge
(E)	Réservoir tampon d'eau primaire (Vitocell 140-E/160-E)	S6	Sonde de température de retour (circuit de chauffage)
(F)	Bouteille de découplage		

## Accessoires Vitocell 100-E (type SVW), 140-E et 160-E

### Système chauffant électrique EHE

Uniquement pour les réservoirs suivants :

- Vitocell 100-E, type SVW (200 litres)
- Vitocell 140-E, type SEI (750 et 1000 litres)
- Vitocell 160-E, type SES (750 et 1000 litres)

## Accessoires Vitocell 100-E (type SVW), 140-E et 160-E (suite)

Nature du courant et tension nominale 3/N/PE 400 V/50 Hz

Indice de protection : IP 54

Plage de puissance		maxi. 6 kW			maxi. 12W		
Puissance nominale absorbée marche normale/ montée en température rapide	kW	2	4	6	4	8	12
Intensité nominale	A	8,7	8,7	8,7	17,4	17,4	17,4
Temps de montée en température de 10 à 60 °C	200 l	h	4,7	2,4	1,6	—	—
	750 l	h	10,0	5,0	3,4	5,0	2,5
	1000 l	h	13,2	6,6	4,4	6,6	3,3

### Réservoir tampon d'eau primaire avec système chauffant électrique EHE

Vitocell		100-E	140-E		160-E		
Capacité réservoir	litres	200	750	1000	750	1000	
Volume pouvant être chauffé par le système chauffant	litres	163	347	455	347	455	
<b>Dimensions</b>							
Largeur b (avec système chauffant électrique EHE)		mm	773	1139	1239	1116	1239
<b>Dégagement minimal par rapport au mur</b>							
pour le montage du système chauffant électrique EHE							
	2/4/6 kW	mm	650	650	650	650	650
	4/8/12 kW	mm	—	950	950	950	950
<b>Poids</b>							
Vitocell		kg	80	179	208	187	218
Système chauffant électrique EHE							
	2/4/6 kW	kg	2	2	2	2	2
	4/8/12 kW	kg	—	3	3	3	3

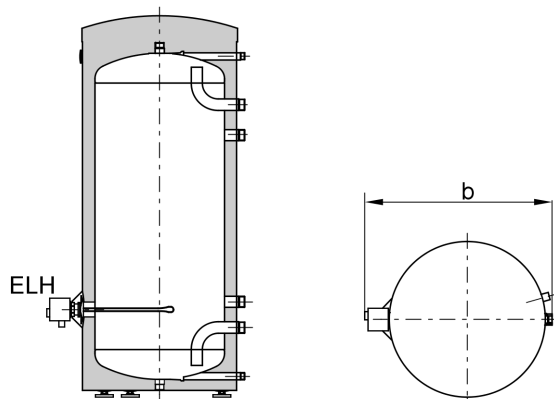

Vitocell 100-E (type SVW, 200 litres) avec système chauffant électrique EHE

b = Largeur avec système chauffant électrique EHE

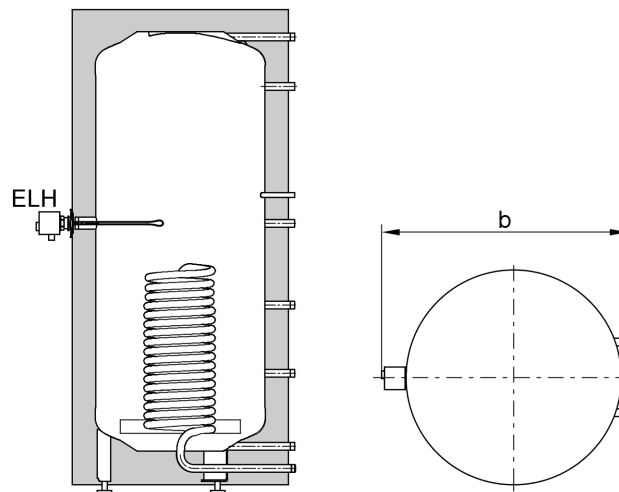

Vitocell 140-E avec système chauffant électrique EHE

b = Largeur avec système chauffant électrique EHE

## Accessoires Vitocell 100-E (type SVW), 140-E et 160-E (suite)

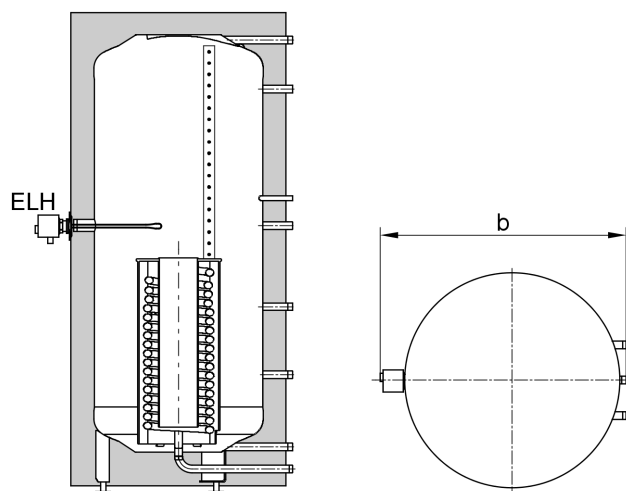

Vitocell 160-E avec système chauffant électrique EHE

b = Largeur avec système chauffant électrique EHE

Sous réserves de modifications techniques !

Viessmann France S.A.S.  
57380 Faulquemont  
Tél. 03 87 29 17 00  
[www.viessmann.fr](http://www.viessmann.fr)

5816 386-F