

Caractéristiques techniques Pyrot

Modèle de chaudière		Pyrot 100	Pyrot 150	Pyrot 220	Pyrot 300	Pyrot 400	Pyrot 540
Puissance nominale	kW	90	135	200	270	360	480
Dimensions							
Longueur	mm	2192	2442	2466	2822	2806	3034
Largeur	mm	1050	1050	1330	1330	1570	1570
Hauteur	mm	1765	1765	2024	2024	2262	2332
Poids (à vide)	kg	1958	2198	3024	3433	4438	5108

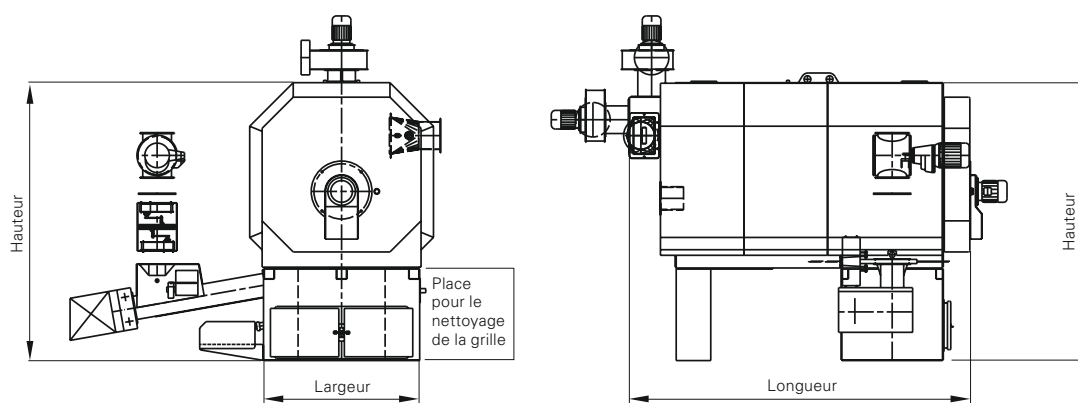

Votre installateur :

Chaudière bois automatique

Pyrot

KOB

VIESSMANN Group





Pyrot

Chaudière bois entièrement automatique pour granulés, plaquettes et briquettes de bois

La Pyrot est une chaudière automatique pour granulés ou plaquettes de bois d'une teneur maximale en eau de W 35. Le foyer breveté à combustion rotative permet une utilisation optimale des gaz du combustible avec des émissions minimales de poussière pour tous les paliers de puissance.

Cette chaudière est conçue comme chaudière principale et se distingue par sa qualité de régulation. Les dégagements de CO et de NOx correspondent dès à présent aux valeurs limites des futures réglementations. Le combustible est introduit directement par une grille qui se déplace sur toute sa surface. L'échangeur de chaleur horizontal peut être nettoyé pneumatiquement, ce qui réduit considérablement les travaux d'entretien.

Un rendement de chaudière de 92 % et des valeurs de combustion remarquables confirment la position de pointe sur le marché. Il est important de préférer les combustibles de qualité normalisée aux combustibles bon marché et à risques.

La nouvelle régulation permet l'intégration à l'installation Viessmann

La nouvelle Ecotronic permet le pilotage d'installations solaires, l'enclenchement d'un second générateur de chaleur et le fonctionnement de composants de circuits de chauffage Viessmann existants.

Köb livre des systèmes de désilage pour chaque domaine d'utilisation

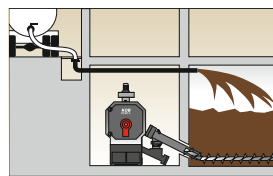

Remplissage dans des locaux intérieurs

Les caves ou anciennes réserves de fioul peuvent être utilisées sans grandes transformations et de manière optimale comme silos à granulés bois. Ces derniers sont injectables sur de grandes distances. Des vis spéciales les transportent en toute fiabilité et à faibles coûts énergétiques.

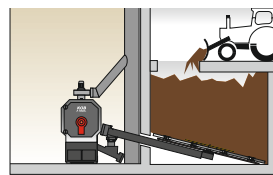

Remplissage de petits silos par le haut

Solution économique pour silos carrés ou rectangulaires à chargement par bras articulé. Des vis de remplissage peuvent être placées en haut du silo pour une possibilité de remplissage complémentaire.

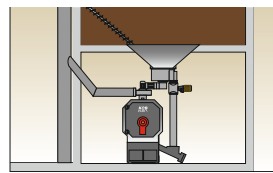

Silos pour sociétés de transformation du bois

Le désilage est effectué par la vis pendulaire vers la trémie d'évacuation en place dans le fond du silo. Ce système est d'une fiabilité absolue grâce au dispositif d'inversion automatique. Une écluse à roue cellulaire anti-incendie est nécessaire en cas de surpression à l'intérieur du silo. Solutions spéciales pour dépressions à l'intérieur du silo sur demande.

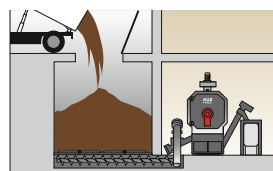

Remplissage d'un grand silo par le haut

Le désilage est effectué par des tiges de poussée hydraulique et des vis de transport en aval. Un deuxième poussoir hydraulique peut être placé en amont et ainsi permettre un remplissage complémentaire. Il est ainsi possible de stocker de manière rationnelle de grandes quantités de combustible.

Profitez de ces avantages

- Une combustion optimale par foyer rotatif breveté garantit des émissions de NOx faibles
- Le brassage intensif avec l'air secondaire permet une combustion totale telle qu'elle est obtenue sur les chaudières fioul
- La qualité élevée du réglage de la combustion permet une large plage de modulation
- Dispositif automatique de nettoyage des surfaces d'échange pour une autonomie importante de fonctionnement
- Extracteur des fumées de combustion largement dimensionné : fonctionnement silencieux, longévité importante
- Combustion parfaite avec un faible excès d'air total
- Faible hauteur, d'où facilité d'accès et d'installation dans des chaufferies étroites (idéal pour les travaux de rénovation)

Caractéristiques techniques

- Chaudière bois entièrement automatique pour granulés, plaquettes et briquettes de bois
- Rendement de combustion : jusqu'à 95 %
- Plage de puissance : 6 modèles de 80 à 540 kW
- Poids de 1958 à 5108 kg

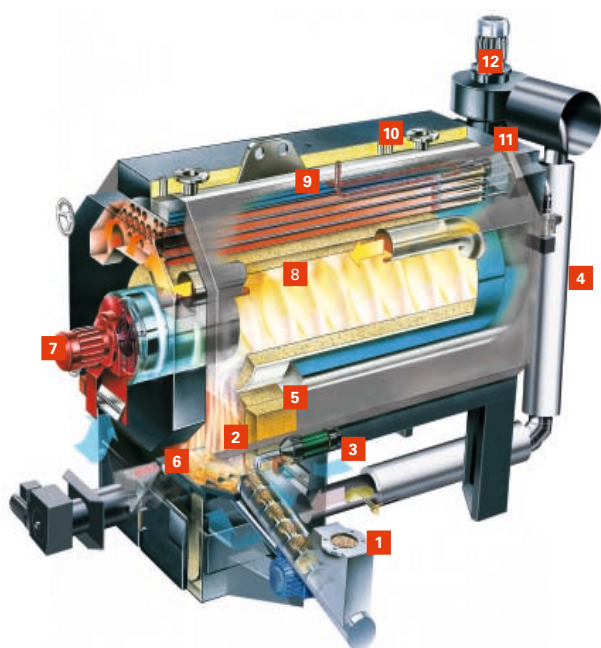

Pyrot

- 1 Vis d'alimentation sans fin avec couche d'arrêt
- 2 Grille mobile sur toute la surface
- 3 Air primaire régulé
- 4 Gaz de recirculation régulé
- 5 Allumeur automatique
- 6 Evacuation des cendres
- 7 Air secondaire régulé par ventilateur rotatif
- 8 Foyer à combustion rotatif
- 9 Echangeur de chaleur
- 10 Sécurité thermique
- 11 Nettoyage pneumatique des tubes de fumées
- 12 Extracteur des fumées avec sonde Lambda et sonde de température

